

STIHL

STIHL FS 400, 450

Uputstvo za upotrebu



Sadržaj

Uz ovo uputstvo za upotrebu	2	Napomene za popravke	40
Sigurnosne napomene i radna tehnika	2	Uklanjanje	40
Dozvoljene kombinacije reznog alata, oklopa, graničnika i kaiša za nošenje	12	EU izjava o usaglašenosti	41
Montaža držača za dve ruke	14		
Podešavanje sajle gasa	15		
Ugradnja zaštitnih mehanizama	15		
Ugradnja reznih alata	17		
Gorivo	21		
Sipanje goriva	22		
Nameštanje kaiša za oba ramena	23		
izbalansirajte uređaj	23		
Startovanje / gašenje motora	23		
Radne napomene	26		
Čišćenje filtera za vazduh	26		
Podešavanje karburatora	27		
Zimska eksploatacija	28		
Električno grejanje držača	29		
Svećica	29		
Način rada motora	30		
Podmazivanje prenosnog mehanizma	30		
Čuvanje uređaja	31		
Oštrenje metalnih reznih alata	31		
Održavanje glave za košenje	32		
Napomene za održavanje i negu	34		
Svesti habanje na minimum i izbeći oštećenja	36		
Važni sastavni delovi	37		
Tehnički podaci	38		

Poštovani korisniče,

hvala Vam što ste se odlučili za kvalitetni proizvod firme STIHL.

Ovaj proizvod je izrađen savremenim tehnološkim postupkom, uz primenu opsežnih mera za obezbeđivanje kvaliteta. Mi se trudimo da učinimo sve da bi ste bili zadovoljni ovim uređajem i da bi ste se njime služili bez problema.

Ukoliko imate pitanja u vezi Vašeg uređaja, molimo Vas da se obratite Vašem prodavcu ili direktno našem distributeru.

Vaš



Dr. Nikolas Stihl

STIHL

FS 400, FS 450

Ovo uputstvo za upotrebu je zaštićeno zakonom o autorskim pravima. Sva prava su zadržana, a posebno pravo na umnožavanje, prevođenje i na širenje elektronskim sistemima.

Uz ovo uputstvo za upotrebu

Piktogrami

Piktogrami, koji se nalaze na uređaju, objašnjeni su u ovom uputstvu za upotrebu.

Sledeći piktogrami se mogu naći na uređaju, u zavisnosti od uređaja i opremljenosti.



Rezervoar za gorivo; mešavina benzina i motornog ulja

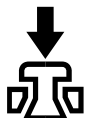

Aktiviranje ventila za dekompresiju



Ručna pumpa za gorivo

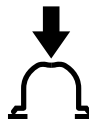

Aktiviranje ručne pumpe za gorivo

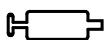

Tuba sa mašću



Usisni otvor za vazduh: Letnja eksploatacija



Usisni otvor za vazduh: Zimska eksploatacija



Grejanje držača

Oznake pojedinih delova teksta



UPOZORENJE

Upozorenje na opasnost od nezgoda i povreda za osobe kao i na teške materijalne štete.



UPUTSTVO

Upozorenje na oštećenje uređaja ili pojedinačnih delova.

Tehničko usavršavanje

STIHL neprestano radi na usavršavanju svih mašina i uređaja; stoga zadržavamo pravo na izmene obima isporuke u formi, tehnici i opremljenosti.

Iz podataka i slika ovog uputstva za upotrebu se stoga ne mogu izvesti nikakvi zahtevi.

Sigurnosne napomene i radna tehnika



Posebne mere sigurnosti su neophodne pri radu s ovim motornim uređajem, jer se radi uz vrlo veliki broj obrtaja reznog alata.



Pre prvog puštanja u rad, pažljivo pročitajte celo uputstvo za upotrebu i čuvajte ga na sigurnom mestu za kasniju upotrebu. Nepridržavanje uputstva za upotrebu može biti opasno po život.

Obavezno se pridržavajte sigurnosnih propisa za dotičnu zemlju, na pr. od strukovnih udruženja, socijalnih kasa, ustanova za zaštitu na radu i drugih.

Ko prvi put radi s ovim motornim uređajem: neka mu prodavac ili neko drugo stručno lice objasni kako se sigurno rukuje – ili neka učestvuje na nekom stručnom kursu.

Maloletne osobe ne smeju raditi s motornim uređajem – izuzev mladih preko 16 godina, koji se obučavaju pod nadzorom.

Udaljite decu, životinje i posmatrača.

Ako se motorni uređaj ne koristi, odložite ga tako da niko ne bude ugrožen. Osigurajte motorni uređaj od neovlašćenog pristupa.

Korisnik je odgovoran za nezgode i opasnosti koje nastaju po druge osobe ili njihovu svojinu.

Motorni uređaj možete dati ili pozajmiti samo osobama koje su upućene u ovaj model i njegovu upotrebu – uvek im dajte i uputstvo za upotrebu.

Upotreba motornih uređaja koji stvaraju buku može biti vremenski ograničena kako državnim, tako i lokalnim propisima.

Ko radi s motornim uređajem, mora biti odmoran, zdrav i u dobrom duševnom stanju.

Ko iz zdravstvenih razloga ne sme da se napreže, trebalo bi da se posavetuje sa lekarom, da li je moguć rad s motornim uređajem.

Samo za osobe sa pejsmejkerima: Mehanizam za paljenje ovog uređaja proizvodi vrlo slabo elektromagnetno polje. Uticaj na pojedine tipove pejsmejкера se ne može sasvim isključiti. Radi izbegavanja zdravstvenih rizika, STIHL preporučuje da se raspitate kod odgovornog lekara i proizvođača pejsmejкера.

Posle konzumiranja alkohola, uzimanja lekova koji ugrožavaju sposobnost reakcije ili droga, ne sme se raditi s motornim uređajem.

Motorni uređaj – zavisno od pridružnih reznih alata – koristite samo za košenje trave, kao i za sečenje divljeg rastinja, žbunja, šiblja, grmlja, malog drveća i tome sličnog.

Motorni uređaj se ne sme koristiti u druge svrhe – **opasnost od nezgoda!**

Ugrađujte samo rezne alate i pribor koji su dopušteni za ovaj motorni uređaj od strane firme STIHL, ili delove sa istim tehničkim karakteristikama. Kod pitanja o tome obratite se specijalizovanom

prodavcu. Koristite samo alate i pribor visokog kvaliteta. U suprotnom, postoji opasnost od nezgoda ili oštećenja na motornom uređaju.

STIHL preporučuje upotrebu originalnih alata i pribora STIHL. Njihove osobine su optimalno prilagođene uređaju i zahtevima korisnika.

Nemojte vršiti nikakve promene na uređaju – time može biti ugrožena bezbednost. Za lične i materijalne štete koje nastaju pri upotrebi dogradnih uređaja koji nisu dozvoljeni, firma STIHL isključuje svaku odgovornost.

Nemojte koristiti čistače visokim pritiskom za čišćenje uređaja. Vodeni mlaz pod pritiskom može da ošteti delove uređaja.

Oklop motornog uređaja ne može štiti korisnika od svih predmeta (kamenje, staklo, žica itd.), koje rezni alat može da zakovitla. Ovi predmeti se mogu negde odbiti i pogoditi korisnika.

Odeća i oprema

Nosite propisnu odeću i opremu.



Odeća mora biti svrsishodna i ne sme ometati pri radu. Nosite pripijenu odeću – kombinizon, ne radni mantil.



Nemojte nositi odeću koja se može zakačiti o drveće, grmlje ili pokretne delove uređaja. Takođe nemojte nositi šal, kravatu i nakit. Dugu kosu uvežite i osigurajte (maramom, kapom, kacigom itd.).



Nosite zaštitne čizme sa čeličnom kapom i hrapavim đonom, otpornim na klizanje.

Samo kod upotrebe glava za košenje, alternativno su dozvoljene čvrste cipele sa hrapavim đonom, otpornim na klizanje.

! UPOZORENJE



Da biste smanjili opasnost od povrede očiju, nosite pripijene zaštitne naočare prema normi EN 166. Pazite na ispravan položaj zaštitnih naočara.

Nosite zaštitu za lice, pazite na ispravan položaj. Zaštita za lice nije dovoljna zaštita za oči.

Nosite "ličnu" zaštitu od buke – na pr. antifone.

Nosite zaštitnu kacigu kod radova na raščišćavanju šuma, u visokom grmlju i u slučaju opasnosti od predmeta koji padaju.



Nosite robusne radne rukavice od otpornog materijala (na pr. od kože).

STIHL nudi obiman program lične zaštitne opreme.

Transportovanje motornog uređaja

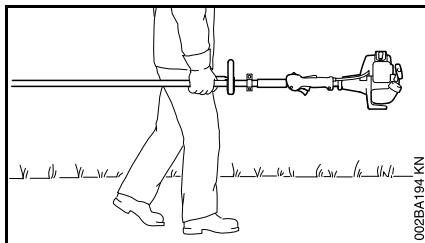

002BA194-KN

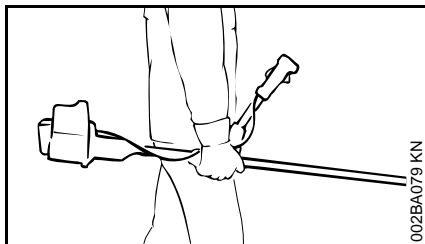

002BA079-KN

Uvek ugasite motor.

Motorni uređaj nosite okačen o kaiš za nošenje ili izbalansirano za telo uređaja.

Metalni rezni alat obezbedite od dodira transportnim štitnikom isto i kod transportovanja na malim udaljenostima – pogledajte takođe "Transportovanje uređaja".



Ne dodirujte vruće delove mašine i prenosnog mehanizma – **opasnost od opekotina!**

U vozilima: motorni uređaj osigurajte od prevrtanja, oštećenja i isticanja goriva.

Sipanje goriva



Benzin je ekstremno lako zapaljiv – držite odstojanje od otvorene vatre – ne prospajate gorivo – ne pušite.

Pre sipanja goriva ugasite motor.

Nemojte sipati gorivo dok je motor još vruć – gorivo se može prelići – **opasnost od požara!**

Oprezno otvorite čep rezervoara, da bi se postojeći nadpritisak polako izjednačio i da ne bi došlo do prskanja goriva.

Gorivo sipajte samo na dobro provetrenim mestima. Ako je prosuto gorivo, odmah očistite motorni uređaj – ne dopustite da gorivo dospe na odeću, u suprotnom, odmah je zamenite.



Posle sipanja goriva, zategnite čep rezervoara što je moguće čvršće.

Time se smanjuje rizik da se čep rezervoara odvije zbog vibracija motora i da istiche gorivo.

Pazite na zaptivenost – ako istiche gorivo, nemojte startovati motor – **opasnost po život od opekotina!**

Pre startovanja

Proverite da li je motorni uređaj siguran za rad – obratite pažnju na odgovarajuća poglavlja u uputstvu za upotrebu:

- proverite zaptivenost sistema za gorivo, posebno vidljivih delova, na pr. čepa rezervoara, crevnih priključaka, ručne pumpe za gorivo (samo kod motornih uređaja sa ručnom pumpom za gorivo). U slučaju curenja goriva ili oštećenja ne startujte motor – **opasnost od požara!** Pre ponovnog puštanja u pogon, uređaj dajte na popravku specijalizovanom prodavcu
- kombinacija reznog alata, oklopa, držača i kaiša za nošenje mora biti dozvoljena, a svi delovi besprekorno montirani
- kombinovani preklopnik / prekidač za zaustavljanje se lako postavlja na **STOP** odn. **0**
- blokada ručice gasa (ako postoji) i ručica gasa moraju imati lak hod – ručica gasa mora da se sama vraća u položaj praznog hoda dejstvom opruge
- proverite čvrsto naleganje utikača voda za paljenje – kod labavo naležućeg utikača mogu nastati varnice, koje mogu zapaliti mešavinu goriva i vazduha koja izlazi – **opasnost od požara!**
- rezni alat ili dogradni alat: ispravna montaža, čvrsto naleganje i besprekorno stanje

- proverite zaštitne mehanizme (na pr. oklop za rezni alat, zamajac), moguća oštećenja odn. habanje. Oštećene delove zamenite. Nemojte koristiti uređaj sa oštećenim oklopom ili sa istrošenim zamajcem (kada natpis i strelice nisu više prepoznatljivi)
- nemojte vršiti nikakve promene na mehanizmima za upravljanje i na sigurnosnim mehanizmima
- rukohvati moraju biti čisti i suvi, bez tragova ulja i prljavštine – radi sigurnog vođenja motornog uređaja
- kaiš za nošenje i rukohvat (rukohvate) podesite odgovarajuće telesnoj građi. Pogledajte poglavlja "Postavljanje kaiša za nošenje" – "Balansiranje uređaja"

Motorni uređaj se sme puštati u pogon samo ako je bezbedan za rad – **opasnost od nezgodal**

U slučaju nevolje kod upotrebe kaiševa za nošenje: vežbajte brzo skidanje uređaja. Prilikom vežbanja nemojte bacati uređaj na tlo, da bi se izbegla oštećenja.

Startovanje motora

Udaljeni najmanje 3 m od mesta sipanja goriva – nikad u zatvorenom prostoru.

Samo na ravnoj podlozi, pazite na čvrst i stabilan položaj, motorni uređaj držite sigurno – rezni alat ne sme dodirivati nikakve predmete niti tlo, jer se pri startovanju i on može pokrenuti.

Motorni uređaj opslužuje samo jedna osoba – nemojte dozvoliti prisustvo drugih osoba u radijusu od 15 m –

takođe ni kod startovanja – zbog zakovitlanih predmeta **opasnost od povredal**



Izbegavajte kontakt sa reznim alatom – **opasnost od povredal**



Nemojte startovati motor "iz ruke" – startovanje prema opisu u uputstvu za upotrebu. Kada se pusti ručica gasa, rezni alat se kreće dalje još kratko vreme – **efekat naknadnog hoda!**

Proverite prazan hod motora: u praznom hodu – kod puštene ručice gasa – rezni alat mora mirovati.

Lako zapaljive materijale (na pr. strugotina, kora od drveta, suva trava, gorivo) držite dalje od vrele struje izduvnih gasova i od vrele površine prigušivača buke – **opasnost od požaral**

Držanje i vođenje uređaja

Motorni uređaj držite uvek čvrsto obema rukama za držače.

Uvek se pobrinite za čvrst i siguran položaj.

Kod izvedbi sa držačem za dve ruke

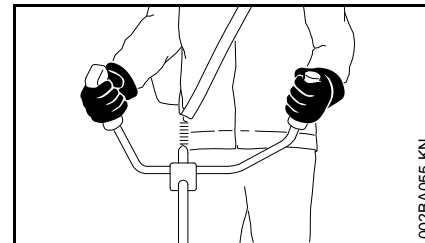

Desna ruka na komandnoj ručici, leva ruka na rukohvatu prihvatne cevi.

Kod izvedbi sa okruglim držačem

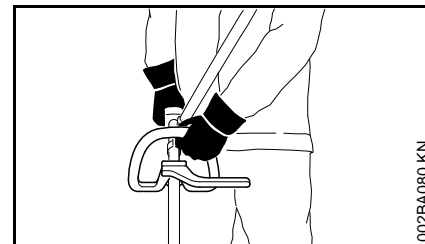

Kod izvedbi sa okruglim držačem i okruglim držačem sa uzengijom (ograničivač koraka), leva ruka na okruglom držaču, desna ruka na komandnoj ručici – takođe i kod levorukih.

Za vreme rada

Uvek se pobrinite za čvrst i siguran položaj.

Ako preti opasnost ili u hitnom slučaju, odmah ugasisite motor – kombinovani preklopnik / prekidač za zaustavljanje postavite na **STOP** odn. **0**.

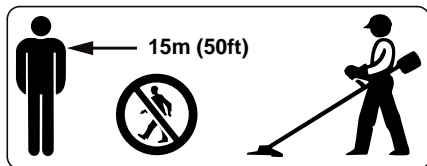

Opasnost od povreda usled odbačenih predmeta može da se javi u širem krugu oko mesta izvođenja radova, zato se u prečniku od 15 m ne sme zadržavati nijedna druga osoba. Ovo odstojanje držite i u odnosu na predmete (vozila, prozorska okna) – **opasnost od materijalnih šteta!** Opasnost se ne može isključiti i na odstojanju većem od 15 m.

Pazite na besprekoran prazan hod motora, tako da se rezni alat ne okreće posle puštanja ručice gasa.

Redovno proveravajte, odn. korigujte podešenost praznog hoda. Ako se rezni alat i pored toga okreće u praznom hodu, dajte motorni uređaj na popravku specijalizovanom prodavcu. STIHL preporučuje specijalizovanog prodavca firme STIHL.

Oprez na glatkim i mokrim terenima, na snegu, na padinama, na neravnom terenu, itd. – **opasnost od klizanja!**

Pazite na prepreke: na panjeve, korenje – **opasnost od saplitanja!**

Radite uvek stojeći na tlu, nikad na nestabilnim podlogama, nikad na neravninama ili na radnoj skeli sa dizalicom.

Kod postavljene zaštite sluha, neophodna je povišena pažnja i oprez – percepcija šumova koji najavljuju opasnost (vrisci, signalni tonovi i sl.) je ograničena.

Pravovremeno pravite radne pauze kako biste sprečili umor i iscrpljenost – **opasnost od nezgoda!**

Radite mirno i promišljeno – samo pri dobrim svetlosnim uslovima i dobroj vidljivosti. Radite obzirno, nemojte ugrožavati druge osobe.



Motorni uređaj stvara otrovne izduvne gasove čim motor proradi. Ovi gasovi mogu biti bez mirisa i nevidljivi, i mogu sadržati nesagorele ugljovodonike i benzol. Nikada ne radite s motornim uređajem u zatvorenim ili loše provetrenim prostorijama – takođe ni sa uređajima sa katalizatorom.

Kod radova u rovovima, upustima ili pod sušenim uslovima, uvek se pobrinite za dovoljnu cirkulaciju vazduha – **opasnost po život od trovanja!**

Kod osećaja mučnine, glavobolje, smetnji vida (na pr. suženje vidnog polja), slušnih smetnji, vrtoglavice, pada koncentracije, odmah prekinite rad – ovi simptomi, između ostalog, mogu biti prouzrokovani previsokom koncentracijom izduvnih gasova – **opasnost od nezgoda!**

Motorni uređaj koristite tako da radi sa što manje buke i izduvnih gasova – ne ostavljajte motor da radi bez potrebe, dajte gas samo pri radu.

Nemojte pušiti pri radu i u bližoj okolini motornog uređaja – **opasnost od požara!** Iz sistema za gorivo mogu curiti zapaljive benzinske pare.

Prašina, isparenja i dim, koji nastaju za vreme rada, mogu biti opasni po zdravlje. Kod pojave jake prašine ili dima, nosite zaštitu za dišne organe.

Ukoliko je motorni uređaj bio izložen nenamenskom naprezanju (na pr. delovanju sile udarca ili pada), pre daljeg rada obavezno proverite da li je uređaj siguran za rad – pogledajte takođe i "Pre startovanja".

Posebno proverite zaptivenost sistema za gorivo i funkcionalnost sigurnosnih mehanizama. Motorne uređaje, koji više nisu bezbedni za rad, ni u kom slučaju nemojte koristiti dalje. U slučaju nedoumice, potražite pomoć specijalizovanog prodavca.

Ne radite pri startnom položaju gasa – regulisanje broja obrtaja motora u ovom položaju ručice gasa nije moguće.



Nikada ne radite bez oklopa podesnog za uređaj i za rezni alat – zbog zakovitlanih predmeta – **opasnost od povreda!**



Proverite teren: tvrdi predmeti – kamenje, metalni delovi i sl. mogu biti zahvaćeni i odbačeni čak i dalje od 15 m – **opasnost od povreda!** – i mogu oštetiti rezni alat i druge objekte (na pr. parkirana vozila, prozorska stakla) – materijalna šteta.

Radite posebno pažljivo na nepreglednom, gusto obraslom terenu.

Kod košenja u visokom šibljju, ispod grmlja i živih ograda: visina rada sa reznim alatom mora biti najmanje 15 cm – nemojte ugrožavati životinje.

Pre nego što odložite uređaj – ugasite motor.

Rezni alat kontrolišite redovno, u kratkim intervalima, a kod osetnih promena odmah:

- ugasite motor, uređaj držite čvrsto, sačekajte da prestane okretanje reznog alata
- proverite stanje i čvrsto naleganje, pazite na naprsline
- obratite pažnju na naoštrenost
- odmah zamenite oštećene ili tupe rezne alate, čak i kod neznatnih naprslina veličine dlake

Prihvatanje reznog alata redovno čistite od trave i šiblja – odstranite zapušnja u oblasti reznog alata ili oklopa.

Kod zamene reznog alata, ugasite motor – **opasnost od povreda!**



Prenosni mehanizam je vreo u toku rada. Ne dodirujte prenosni mehanizam – **opasnost od opekotina!**

Upotreba glava za košenje

Dopunite oklop reznog alata dogradnim delovima navedenim u uputstvu za upotrebu.

Koristite samo oklop sa propisno montiranim nožem, tako da nit za košenje bude ograničena na dozvoljenu dužinu.

Za naknadno izvlačenje niti za košenje kod ručno podesivih glava za košenje, obavezno ugasite motor – **opasnost od povreda!**

Nedozvoljena upotreba predugih niti za košenje smanjuje radni broj obrtaja motora. Zbog trajnog proklizavanja spojnice, to dovodi do pregrevavanja i do oštećenja važnih funkcionalnih delova (na pr. spojnice, delova kućišta od plastike) – na pr. zbog reznog alata koji se okreće i u praznom hodu – **opasnost od povreda!**

Upotreba metalnih reznih alata

STIHL preporučuje korišćenje originalnih metalnih reznih alata STIHL. Njihove osobine su optimalno prilagođene uređaju i zahtevima korisnika.

Metalni rezni alati se okreću velikom brzinom. Pritom nastaju sile koje deluju na uređaj, na sami rezni alat i na odrezani materijal.

Metalne rezne alate morate redovno oštriti, kao što je propisano.

Neravnomerno naoštreni metalni rezni alati izazivaju neuravnoteženost koja ekstremno opterećuje uređaj – **opasnost od lomljenja!**

Tupa ili nestručno naoštrena sečiva mogu dovesti do povišenog opterećenja metalnog reznog alata – usled otkinutih ili slomljenih delova **opasnost od povreda!**

U slučaju dodira sa čvrstim predmetima (na pr. kamenje, obluci, komadi metala), proverite metalni rezni alat (na pr. naprsline, deformisanost). Ostatak odrezanog i ostalog zalepljenog materijala morate odstraniti, jer on se u toku rada može otkaciti u svakom trenutku i odleteti na stranu – **opasnost od povreda!**

Ukoliko metalni rezni alat u pokretu dodirne kamen ili drugi tvrdi predmet, moguća je pojava iskrenja koje pod izvesnim okolnostima može da zapali lako zapaljive materijale. Suvo bilje i grmlje je takođe lako zapaljivo, posebno kod vrućih i suvih vremenskih uslova. Ukoliko postoji opasnost od požara, nemojte koristiti metalne rezne alate u blizini lako zapaljivih materijala, suvog bilja ili grmlja. Obavezno se raspitajte kod šumarske službe da li postoji opasnost od požara.

Oštećene ili naprsle rezne alate nemojte koristiti niti popravljati – npr. zavarivanjem ili ispravljanjem – promena oblika (neuravnoteženost).

Čestice ili odlomljeni komadi mogu se odvojiti i velikom brzinom pogoditi opslužioca ili druge osobe – **najteže povrede!**

Da bi se smanjile opasnosti koje nastaju kod upotrebe metalnih reznih alata, u nijednom slučaju nemojte koristiti metalni rezni alat prevelikog prečnika. Metalni rezni alat ne sme da bude pretežak. On mora biti izrađen od materijala zadovoljavajućeg kvaliteta i mora imati odgovarajuću formu i debljinu.

Metalni rezni alati drugih proizvođača ne smeju biti teži, deblji, drugačijeg oblika i većeg prečnika nego što je najveći, za ovaj uređaj dozvoljeni metalni rezni alat firme STIHL – **opasnost od povreda!**

Vibracije

Duža upotreba uređaja može dovesti do smetnji u cirkulaciji krvi u rukama, prouzrokovanih vibracijama ("bolest belih prstiju").

Ne može se utvrditi opštevažeće vreme korišćenja, jer ono zavisi od više faktora koji na to utiču.

Vreme upotrebe se može produžiti na sledeći način:

- zaštitom za ruke (tople rukavice)
- pauzama

Vreme upotrebe se skraćuje kroz:

- posebnu ličnu sklonost ka lošoj cirkulaciji (simptomi: često hladni prsti, trnci)
- niske spoljne temperature
- snage pritiskanja držača (čvrsto držanje sprečava cirkulaciju krvi)

Kod redovne, duže upotrebe uređaja i kod ponovljene pojave karakterističnih simptoma (na pr. trnjenje u prstima), preporučuje se medicinsko ispitivanje.

Održavanje i popravke

Redovno održavajte motorni uređaj. Izvršavajte samo radove na održavanju i popravke koje su opisane u uputstvu za upotrebu. Sve ostale radove prepustite specijalizovanom prodavcu.

STIHL preporučuje da radove na održavanju i popravke prepustite samo specijalizovanom prodavcu STIHL. Specijalizovanim prodavcima STIHL se redovno nude kursevi i pružaju im se tehničke informacije.

Koristite samo rezervne delove visokog kvaliteta. U suprotnom može nastati opasnost od nezgoda ili oštećenja na uređaju. Za pitanja o tome obratite se specijalizovanom prodavcu.

STIHL preporučuje korišćenje originalnih delova STIHL. Njihove osobine su optimalno prilagođene uređaju i zahtevima korisnika.

Radi popravke, održavanja i čišćenja, uvek **ugasite motor – opasnost od povreda!** – Izuzetak: Podešavanje karburatora i praznog hoda.

Pokrećite motor mehanizmom za startovanje i sa skinutim utikačem svećice ili sa odvijenom svećicom samo kada kombinovani preklopnik / prekidač za zaustavljanje stoji na **STOP** odn. **0** – **opasnost od požara** zbog varnica izvan cilindra.

Nemojte održavati niti čuvati motorni uređaj u blizini otvorene vatre – zbog goriva **opasnost od požara!**

Redovno proveravajte zaptivenost čepa rezervoara.

Koristite samo besprekornu svećicu, koju je dopustio STIHL – vidite u poglavlju "Tehnički podaci".

Proverite kabl paljenja (besprekorna izolacija, čvrst priključak).

Proverite besprekorno stanje prigušivača buke.

Nemojte raditi sa neispravnim prigušivačem buke ili bez njega – **opasnost od požara! – oštećenje sluha!**

Nemojte dodirivati vreli prigušivač buke – **opasnost od opekotina!**

Stanje antivibracionih elemenata utiče na prigušivanje vibracija – redovno kontrolišite antivibracione elemente.

Simboli na zaštitnim mehanizmima

Strelica na oklopu za rezne alate označava smer okretanja reznih alata.



Koristite oklop samo zajedno sa glavama za košenje – nemojte koristiti metalne rezne alate.

Kaiš za nošenje

Kaiš za nošenje je sastavni deo isporuke ili je dostupan kao posebni pribor.

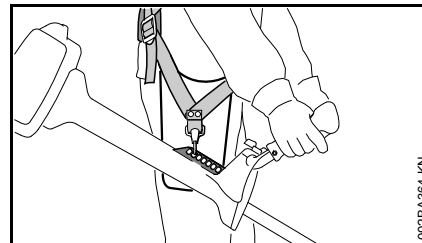

- koristite kaiš za nošenje
- motorni uređaj sa upaljenim motorom okačite na kaiš za nošenje

Cirkularni noževi za travu, noževi za gustiš i noževi za seckanje moraju se koristiti zajedno sa kaišem za nošenje (sa kaišem za oba ramena)!

Cirkularni noževi za testerisanje moraju se koristiti zajedno sa kaišem za oba ramena i sa sistemom za brzo otkaćinjanje!

Glava za košenje sa nitima za košenje

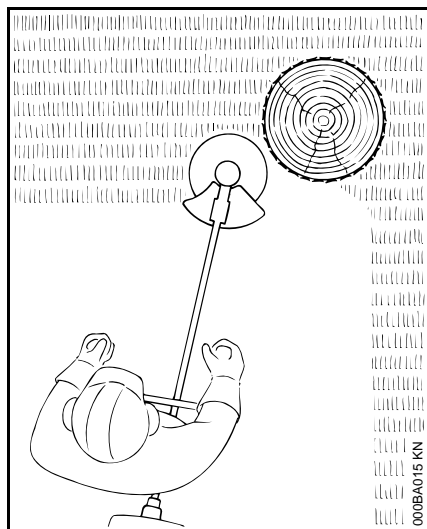

Za meki "rez" – za precizno rezanje i kod neravnih ivica oko drveća, stubova ograde itd. – za manja oštećenja kore drveća.

U isporučenom kompletu nalazi se priloženi list uz glavu za košenje. U glavu za košenje smeju se ugrađivati samo niti za košenje prema podacima navedenim u priloženom listu.

! UPOZORENJE

Nemojte koristiti metalne žice ili sajle umesto niti za košenje – **opasnost od povreda!**

STIHL DuroCut

Obratite pažnju na markere istrošenosti!

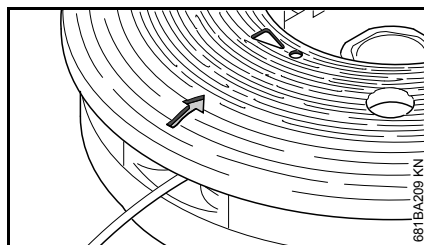

Ukoliko oznaka za istrošenost u **obliku uzvičnika** na oklopu DuroCut-a postane vidljiva, nemojte dalje koristiti DuroCut; u suprotnom, **opasnost od oštećenja glave za košenje.**

Istrošeni oklop mora biti zamenjen novim oklopom.

U isporučenom kompletu nalaze se priloženi listovi uz glavu za košenje. U glavu za košenje smeju se ugrađivati samo niti za košenje prema podacima navedenim u priloženim listovima.

! UPOZORENJE

Umesto niti za košenje ne smeju se koristiti metalne žice ili sajle – **opasnost od povreda!**

Glava za košenje sa plastičnim noževima – STIHL PolyCut

Za košenje slobodnih ivica travnjaka (bez stubova, ograda, drveća i sličnih prepreka).

Obratite pažnju na markere istrošenosti!

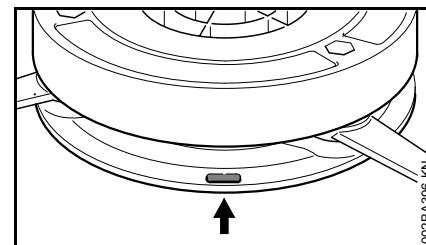

U slučaju da jedan od markera na glavi za košenje PolyCut pukne na dole (strelica): nemojte dalje koristiti glavu za košenje, već je zamenite novom! **Opasnost od povreda** zbog odbačenih delova alata!

Obavezno obratite pažnju na uputstva za održavanje glave za košenje PolyCut!

Umesto plastičnih noževa, u glavu za košenje PolyCut mogu se ugraditi takođe i niti za košenje.

U isporučenom kompletu nalaze se priloženi listovi uz glavu za košenje. U glavu za košenje smeju se ugrađivati samo plastični noževi ili niti za košenje prema podacima navedenim u priloženim listovima.

! UPOZORENJE

Umesto niti za košenje ne smeju se koristiti metalne žice ili sajle – **opasnost od povreda!**

Opasnost od povratnog udarca pri radu sa metalnim reznim alatima

! UPOZORENJE



Pri radu sa metalnim reznim alatima postoji opasnost od povratnog udarca kada alat naiđe na čvrstu prepreku (stablo, grana, panj, kamen i slično). Uređaj pritom biva odbačen na stranu – u suprotnom pravcu od okretanja alata.

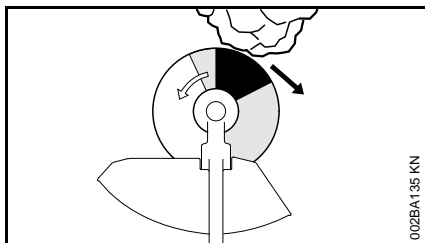

Povećana opasnost od povratnog udarca postoji kada alat u **crnoj oblasti** naiđe na prepreku.

Cirkularni nož za travu

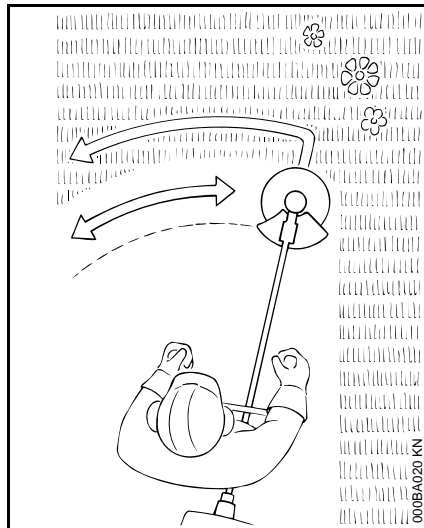

Samo za travu i korov – vodite uređaj kao kosu.

! UPOZORENJE

Zloupotreba može oštetiti noževe za travu – od zakovitlanih delova **opasnost od povreda!**

Kod primetne zatupljenosti propisno naoštrite cirkularne noževe za travu.

Noževi za gustiš

Za rezanje umršene trave, za raščišćavanje korova i grmlja, kao i mladog rastinja čiji prečnik stabla nije veći od 2 cm – nemojte rezati deblja stabla – **opasnost od nezgoda!**

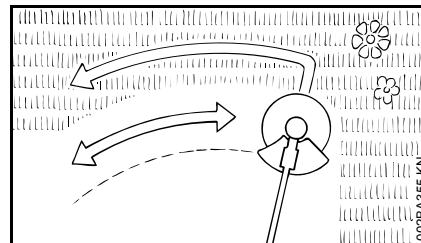

Ako sečete travu ili raščišćavate mlado rastinje, uređaj treba voditi kao kosu, blizu tla.

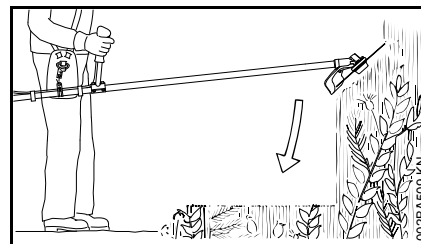

Kod raščišćavanja korova i grmlja, noževe za gustiš treba "uroniti" u biljku sa gornje strane – rezni materijal biva usitnjen – pritom, nemojte držati rezni alat iznad visine kukova.

Kod ove radne tehnike je neophodan najveći oprez pri radu. Koliko je veće rastojanje reznog alata od tla, toliko je veći rizik da komadići reznog materijala budu odbačeni u stranu – **opasnost od povreda!**

Pažnja! Zloupotreba može oštetiti noževe za gustiš – od zakovitlanih delova **opasnost od povreda!**

Radi smanjena opasnosti od nezgoda, obavezno obratite pažnju na sledeće:

- izbegavajte kontakt sa kamenjem, metalnim telima ili sličnim
- nemojte seći drvo ili rastinje prečnika većeg od 2 cm – kod većih prečnika koristite cirkularni nož za testerisanje
- redovno kontrolišite oštećenost noža za gustiš – nemojte koristiti oštećene noževe za gustiš
- kod primetne zatupljenosti naoštrite nož za gustiš propisno i, ako je potrebno, dajte na balansiranje (STIHL preporučuje specijalizovanog prodavca STIHL)

Nož za seckanje

Za raščišćavanje i sitnjenje žilave, umršene trave, korova i grmlja.

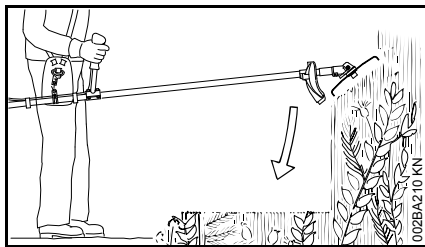

Kod raščišćavanja i sitnjenja korova i grmlja, nož za seckanje treba "uroniti" u biljku sa gornje strane – rezni materijal biva usitnjen – pritom, nemojte držati rezni alat iznad visine kukova.

Kod ove radne tehnike je neophodan najveći oprez pri radu. Koliko je veće rastojanje reznog alata od tla, toliko je

veći rizik da komadići reznog materijala budu odbačeni u stranu – **opasnost od povreda!**

Pažnja! Zloupotreba može oštetiti nož za seckanje – od zakovitanih delova **opasnost od povreda!**

Radi smanjena opasnosti od nezgoda, obavezno obratite pažnju na sledeće:

- izbegavajte kontakt sa kamenjem, metalnim telima ili sličnim
- nemojte seći drvo ili rastinje prečnika većeg od 2 cm – kod većih prečnika koristite cirkularni nož za testerisanje
- redovno kontrolišite oštećenost noža za seckanje – nemojte koristiti oštećene noževe za seckanje
- kod primetne zatupljenosti naoštrite nož za seckanje propisno i, ako je potrebno, dajte na balansiranje (STIHL preporučuje specijalizovanog prodavca STIHL)

Cirkularni nož za testerisanje

Za sečenje grmlja i drveća:

Za prečnike stabla do 4 cm u kombinaciji sa motornim kosama

Za prečnike stabla do 7 cm u kombinaciji sa slobodnim sekačima.

Najbolji rezni učinak se postiže pod punim gasom i sa ravnomernom silom pritiska.

Koristite cirkularne noževe za testerisanje samo sa graničnikom koji odgovara prečniku reznog alata.

! UPOZORENJE

Obavezno izbegavajte dodir cirkularnog noža za testerisanje sa kamenjem i zemljom – opasnost od pojave naprsina. Oštrenje obavljajte na vreme i propisno – tupi rezni zubi dovode do pojave naprsina i time do pucanja reznog lista – **opasnost od nezgoda!**

Kod obaranja držite rastojanje od najmanje dve dužine stabla do sledećeg radnog mesta.

Opasnost od povratnog udara

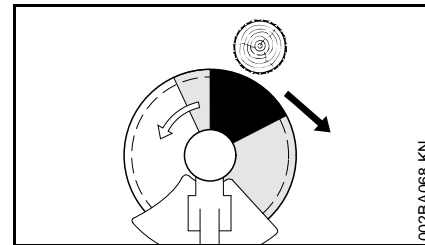

Opasnost od povratnog udara je posebno velika u zoni označenoj crnom bojom: Nikada ne počinjte rez označenom zonom i ne secite ništa njome.

Opasnost od povratnog udara postoji takođe i u zoni označenoj sivom bojom: To je zona kojom smeju da rade samo iskusna i posebno obučena lica koja koriste posebne radne tehnike.



Uz manje opasnosti i lako je moguće raditi u zoni označenoj belom bojom. Rez se uvek počinje u ovoj zoni.

Dozvoljene kombinacije reznog alata, oklopa, graničnika i kaiša za nošenje

Rezni alat

Oklop, graničnik

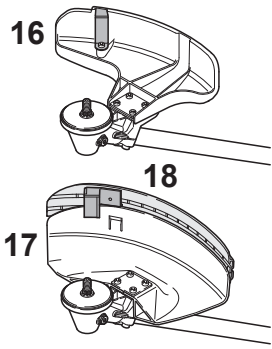
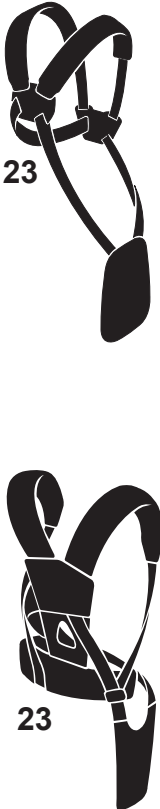
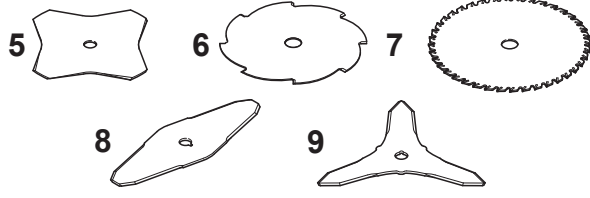
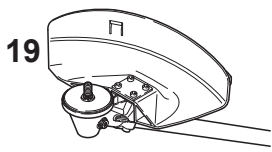
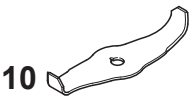
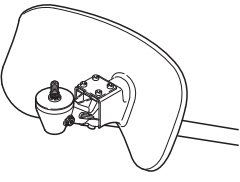
Kaiš za nošenje

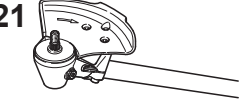
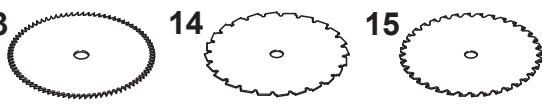
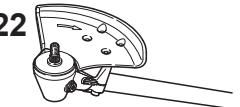
0000-GXX-0375-A0

Dozvoljene kombinacije

U zavisnosti od reznog alata, izaberite ispravnu kombinaciju iz tabele!



UPOZORENJE

Iz sigurnosnih razloga smeju da se kombinuju samo rezni alati i oklopi, odn. graničnici, koji se nalaze u istom redu tabele. Druge kombinacije nisu dozvoljene – **opasnost od nezgoda!**

Rezni alati

Glave za košenje

- 1 STIHL SuperCut 40-2
- 2 STIHL AutoCut 46-2
- 3 STIHL TrimCut 41-2
- 4 STIHL DuroCut 40-4

Metalni rezni alati

- 5 Cirkularni nož za travu 230-4 (Ø 230 mm)
- 6 Cirkularni nož za travu 255-8 (Ø 255 mm)
- 7 Cirkularni nož za travu 250-40 Specijal (Ø 250 mm)
- 8 Nož za gustiš 305-2 Specijal (Ø 305 mm)
- 9 Nož za gustiš 300-3 (Ø 300 mm)
- 10 Nož za seckanje 270-2 (Ø 270 mm)

- 11 Cirkularni nož za testerisanje 200 špicasti zub (Ø 200 mm)
- 12 Cirkularni nož za testerisanje 200-22 klinasti zubac (4119), cirkularni nož za testerisanje 200-22 HP klinasti zubac (4000)
- 13 Cirkularni nož za testerisanje 225 špicasti zub (Ø 225 mm)
- 14 Cirkularni nož za testerisanje 225 klinasti zub (Ø 225 mm)
- 15 Cirkularni nož za testerisanje 225 tvrdi metal (Ø 225 mm)



UPOZORENJE

Cirkularni noževi za travu, noževi za gustiš, noževi za seckanje i cirkularni noževi za testerisanje od nemetalnih materijala nisu dozvoljeni.

Oklopi, graničnici

- 16 Oklop za glave za košenje
- 17 Oklop **sa**
- 18 Keceljom i nožem za glave za košenje
- 19 Oklop **bez** Kecelje i noža za metalne rezne alate, pozicije 8 do 12
- 20 Oklop za nož za seckanje
- 21 Graničnik za cirkularne noževe za testerisanje, pozicije 14, 15

- 22 Graničnik za cirkularne noževe za testerisanje, pozicije 16 do 18

Kaiševi za nošenje

- 23 Kaiš za nošenje na oba ramena mora da se koristi

1) samo za FS 450

Montaža držača za dve ruke

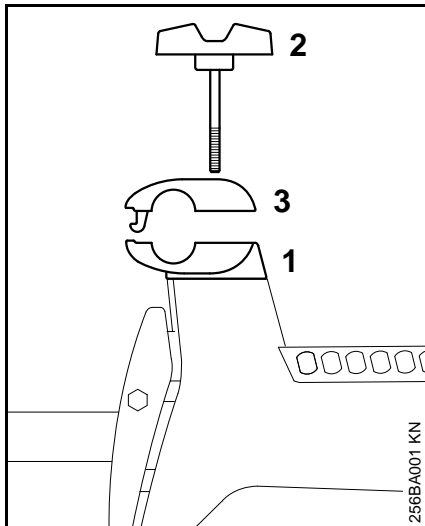

- pridržite donju steznu poluobujmicu (1)
- odvijte i izvucite stezni zavrtnj (2) – stezne poluobujmice su labave posle odvijanja steznog zavrtnja
- skinite gornju steznu poluobujmicu (3) sa donje stezne poluobujmice

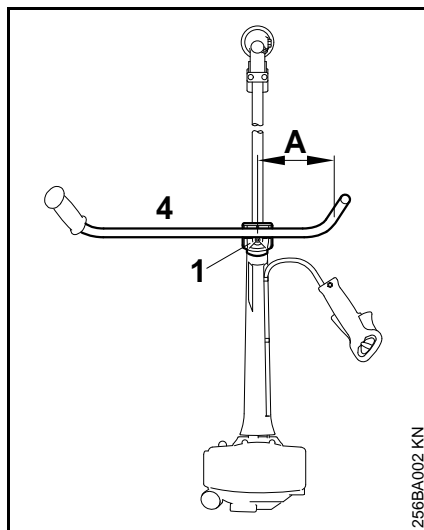

- postavite prihvatnu cev (4) u donju steznu poluobujmicu (1) tako da rastojanje (A) ne bude veće od 15 cm
- namestite gornju steznu poluobujmicu i pritisnite je na dole
- zavijte stezni zavrtnj
- prihvatnu cev usmerite poprečno prema telu uređaja
- zategnite stezni zavrtnj

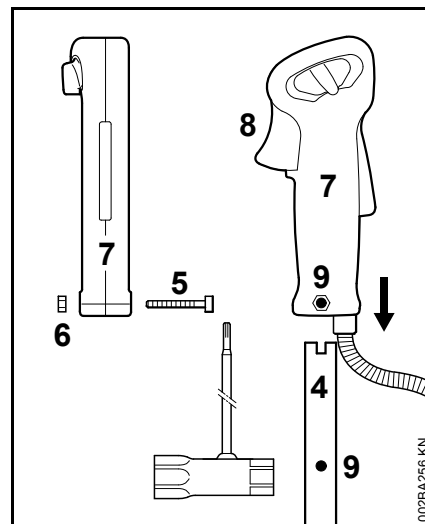

- odvijte zavrtnj (5) – pritom navrtka (6) treba da ostane u komandnoj ručici (7)
- komandnu ručicu sa ručicom gasa (8) gurnite u pravcu prenosnog mehanizma na kraj prihvatne cevi (4) tako da se otvori (9) poklapaju
- zavijte i zategnite zavrtnj
- dalje sa poglavljem "Podešavanje sajle gasa"

Kod prevoza i pri skladištenju u skućenom prostoru: olabavite stezne poluobujmice, preklopite prihvatnu cev paralelno ka telu uređaja, rukohvate okrenite na dole

Podešavanje sajle gasa

Zavisno od opremljenosti uređaja, sajla gasa se može podesiti na komandnoj ručici.

Ispravna podešenost sajle gasa je preduslov za ispravno funkcionisanje startnog gasa, praznog hoda i punog gasa.

Podešavanje sajle gasa se vrši samo kod kompletno montiranog uređaja – komandna ručica se mora nalaziti u položaju za rad.

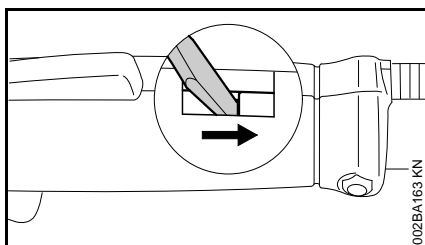

- pritisnite urez na komandnoj ručici nekim alatom na kraj žleba

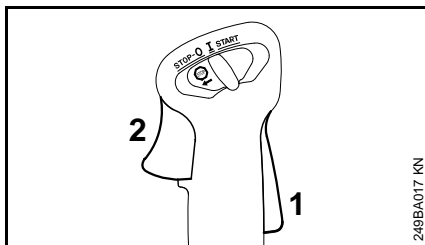

- pritisnite do kraja blokadu ručice gasa (1) i ručicu gasa (2) (položaj punog gasa) – time se ispravno podešava sajla gasa

Ugradnja zaštitnih mehanizama

Upotreba odgovarajućeg oklopa

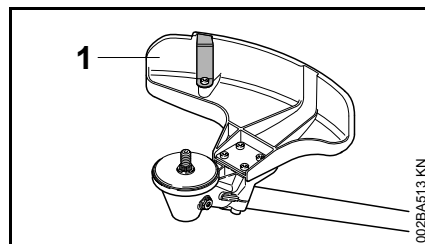

! UPOZORENJE

Upotreba oklopa (1) je dozvoljena samo sa glavama za košenje, zato, pre ugradnje glave za košenje morate ugraditi i oklop (1).

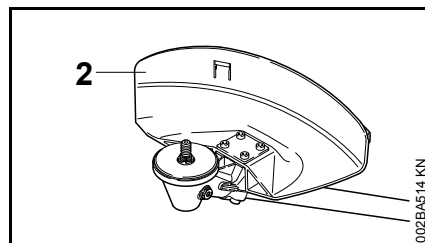

! UPOZORENJE

Upotreba oklopa (2) je dozvoljena samo sa cirkularnim noževima za travu i sa noževima za gustiš, pa zato, pre ugradnje cirkularnih noževa za travu ili noževa za gustiš morate ugraditi i oklop (2).

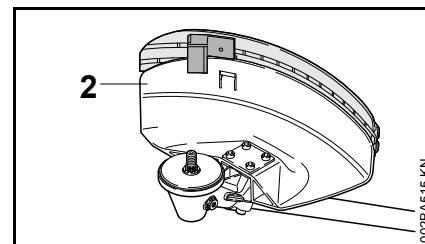

! UPOZORENJE

Upotreba oklopa (2) je dozvoljena takođe i sa glavama za košenje, ukoliko su ugrađeni dogradni delovi kecelja i nož; pogledajte "Ugradnja kecelje i noža".

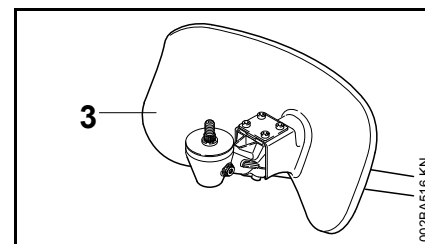

! UPOZORENJE

Upotreba oklopa (3) je dozvoljena samo sa nožem za seckanje, zato, pre ugradnje noža za seckanje morate ugraditi i oklop (3).

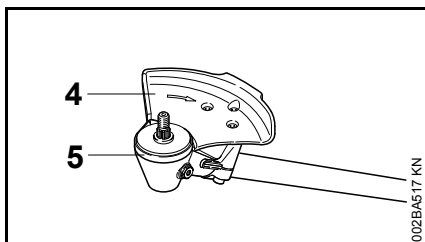

! UPOZORENJE

Graničnik (4) sa ulogom oklopa je dozvoljen samo za cirkularne noževe za testerisanje, zato, pre ugradnje cirkularnog noža morate ugraditi graničnik (4) i promeniti zaštitni prsten (5); pogledajte "Ugradnja reznog alata" / "Cirkularni noževi za testerisanje".

Montaža oklopa

Montaža oklopa (1 do 4) na prenosni mehanizam je identična.

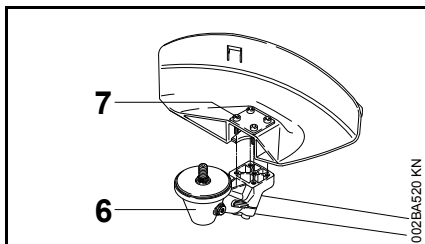

- odstranite prljavštinu sa spojeva prenosnog mehanizma i oklopa – prljavština ne sme dospeti u navojne otvore prenosnog mehanizma
- namestite oklop na prenosni mehanizam (6),
- zavijte i zategnite zavrtnje (7)

Ugradnja kecelje

Kod upotrebe glava za košenje

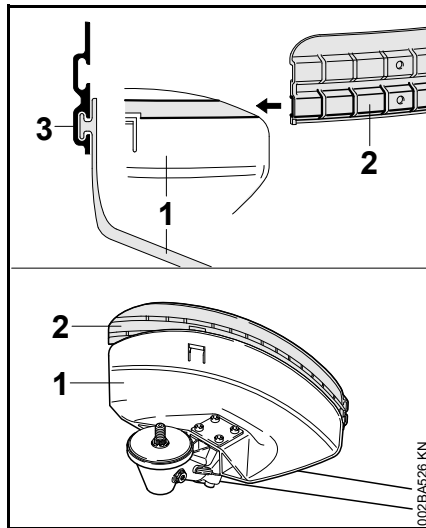

Kod ugradnje glava za košenje, oklop za metalne alate za košenje (1) mora biti opremljen keceljom (2).

- donji žleb za vođenje (3) kecelje (2) navucite na lajsnu oklopa (1) tako da uskoči

Ugradnja noževa

Kod upotrebe glava za košenje sa nitima

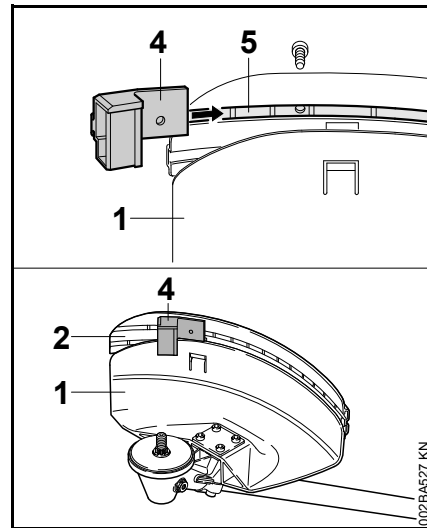

Kod ugradnje glava za košenje sa nitima, oklop za metalne alate za košenje (1) mora biti opremljen nožem (4).

- gurnite nož (4) u gornji žleb za vođenje (5) na kecelji (2) i dovedite ga do poklapanja sa prvim otvorom za pričvršćivanje
- zavijte i zategnite zavrtnaj

Ugradnja reznih alata

Postavljanje motornog uređaja

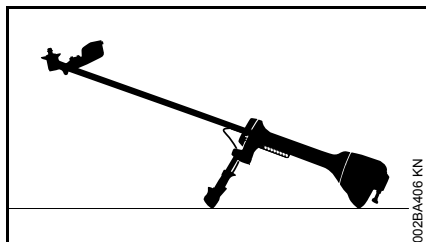

- motor ugasite
- motorni uređaj postavite tako da ležište reznog alata bude okrenuto prema gore

Delovi za pričvršćivanje

U zavisnosti od reznog alata koji je isporučen sa osnovnim kompletom uz novi uređaj, moguće su razlike u isporučenim delovima za pričvršćivanje.

Delovi za pričvršćivanje su pri transportu montirani na prenosnom mehanizmu i moraju biti demontirani pre ugrađivanja reznog alata.

Demontaža delova za pričvršćivanje

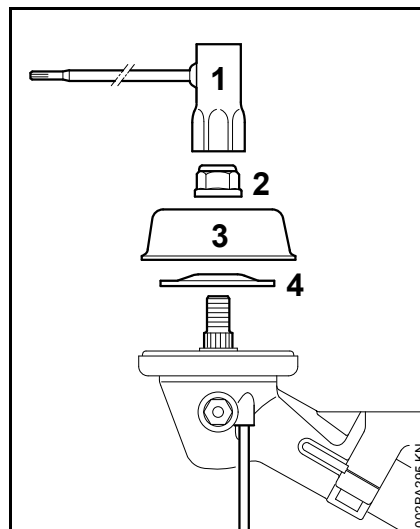

- blokirajte vratilo
- okretanjem kombinovanog ključa (1) na desno olabavite i zatim skinite navrtku (2)
- zavisno od opremljenosti, skinite zamajac (3) i pritisni disk (4)

Provera pritisnog tanjira

Pritisni tanjir je neophodan za pričvršćivanje svih reznih alata na prenosni mehanizam.

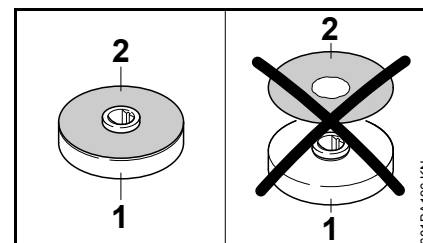

Pritisni tanjir se sastoji od tela pritisnog tanjira (1) na kome je fiksno montiran zaštitni disk (2).

⚠ UPOZORENJE

Nikad ne koristite pritisni tanjir bez zaštitnog diska. Pritisni tanjir bez zaštitnog diska mora biti odmah zamenjen.

Ugradnja zaštitnog prstena

Odgovarajući zaštitni prsten koristi se u zavisnosti od primenjenog reznog alata.

Sledeći zaštitni prstenovi su ugrađeni na prenosni mehanizam ili su dostupni kao poseban pribor:

Zaštitni prsten za košenje

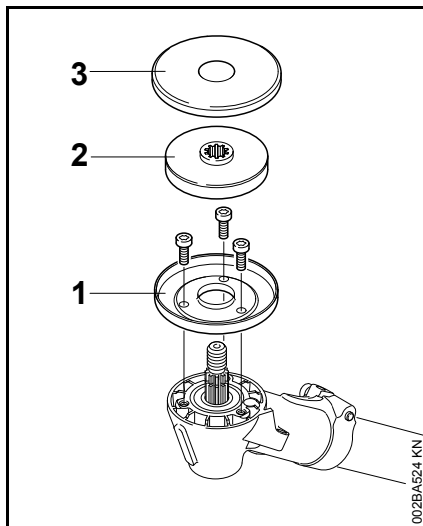

Za optimalnu zaštitu od namotavanja reznog materijala kod upotrebe cirkularnih noževa za travu i noževa za gustiš

- ugradite zaštitni prsten (1) za košenje
- namestite pritisni tanjir (2) i zaštitni disk (3)

Zaštitni prsten za testerisanje

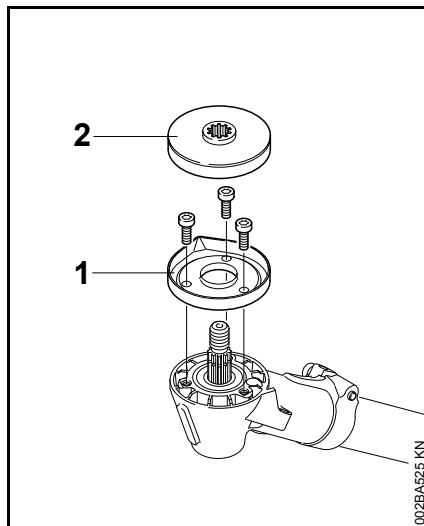

Kod upotrebe cirkularnih noževa za testerisanje

- ugradite zaštitni prsten (1) za testerisanje
- namestite pritisni tanjir (2)

Čišćenje prenosnog mehanizma i delova za pričvršćivanje reznih alata

Prenosni mehanizam, njegova okolina, unutrašnja strana zaštite od namotavanja i pojedinačni delovi za pričvršćivanje reznog alata moraju biti proveravani i temeljito čišćeni redovno, odn. posle svake zamene reznog alata; da biste to uradili:

- iz prenosnog mehanizma izvucite sve delove za pričvršćivanje reznog alata

blokirajte vratilo

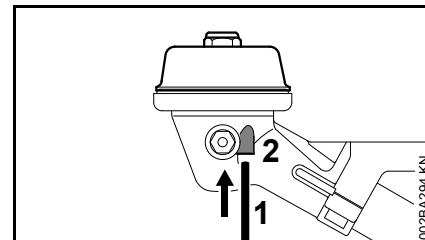

- utičnu iglu (1) gurnite u otvor (2) prenosnog mehanizma do graničnika – lakim pritiskom
- okrećite vratilo tako, da se utična igla zabravi

Montaža reznog alata

! UPOZORENJE

Koristite oklop koji odgovara reznom alatu – pogledajte "Ugradnja zaštitnih mehanizama".

Montaža glave za košenje sa navojnim priključkom

Dobro čuvajte priloženi list za glavu za košenje.

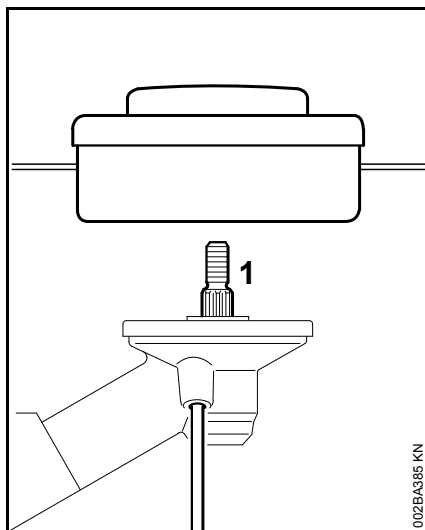

- glavu za košenje zavijte na vratilo (1) okretanjem na levo do graničnika
- blokirajte vratilo
- zategnite glavu za košenje

UPUTSTVO

Ponovo izvucite alat za blokiranje vratila.

Demontaža glave za košenje

- blokirajte vratilo
- glavu za košenje odvijte okretanjem na desno

Montaža i demontaža metalnih reznih alata

Prilikom montaže i demontaže metalnih reznih alata:

UPOZORENJE

Navucite zaštitne rukavice – opasnost od povreda zbog oštih sečiva

Cirkularni noževi za travu, noževi za gustiš

Usmeravanje reznog alata

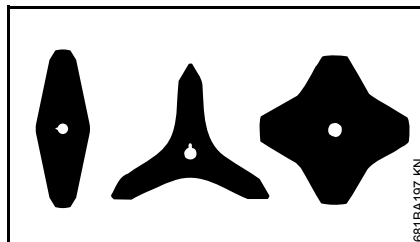

Rezni alati sa 2, 3 ili 4 krila mogu biti usmereni u oba pravca – redovno okrećite ove alate, da bi se izbeglo jednostrano habanje.

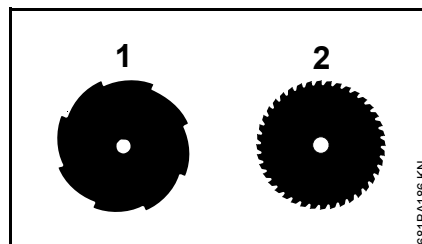

Sečiva cirkularnih noževa za travu 255-8 (1) i 250-40 Spezial (2) moraju biti okrenuta na desno.

Montaža reznog alata

- montirajte zaštitni prsten za košenje

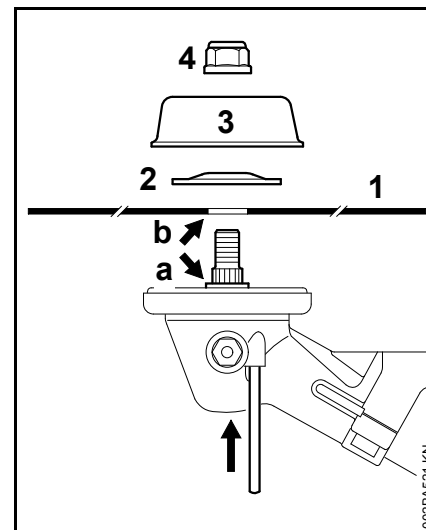

- namestite rezni alat (1)

UPOZORENJE

Prsten (a) se mora uklopiti u otvor (b) reznog alata!

Pričvršćivanje reznog alata

- namestite pritisni disk (2) – ispušćenje prema gore
- namestite zamajac (3) (za košenje)
- blokirajte vratilo
- navrtku (4) zavijte na vratilo okretanjem na levo i zategnite

UPOZORENJE

Navrtku, koja ima previše lak hod, zamenite.

UPUTSTVO

Izvucite alat za blokiranje vratila.

Demontaža reznog alata

- blokirajte vratilo
- odvijte navrtku okretanjem na desno
- rezni alat i njegove delove za pričvršćivanje izvucite iz prenosnog mehanizma

Nož za seckanje 270-2

Montaža reznog alata

- montirajte zaštitni prsten za košenje

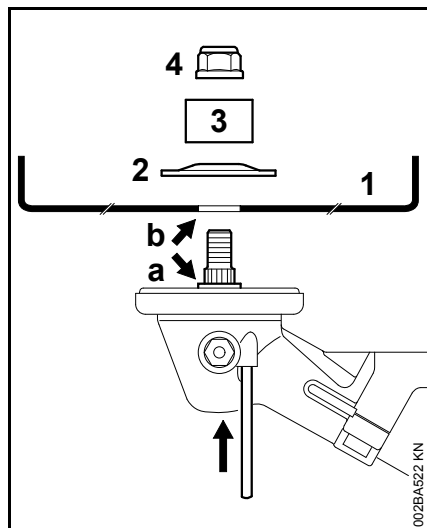

- namestite nož za seckanje (1), sečiva moraju biti okrenuta prema gore

! UPOZORENJE

Prsten (a) se mora uklopiti u otvor (b) reznog alata!

Pričvršćivanje reznog alata

- namestite pritisni disk (2) – ispuščenje prema gore
- namestite zaštitni prsten (3)
- blokirajte vratilo
- navrtku (4) zavijte na vratilo okretanjem na levo i zategnite

! UPOZORENJE

Navrtku, koja ima previše lak hod, zamenite.

⚙ UPUTSTVO

Izvucite alat za blokiranje vratila.

Demontaža reznog alata

- blokirajte vratilo
- odvijte navrtku okretanjem na desno
- rezni alat i njegove delove za pričvršćivanje izvucite iz prenosnog mehanizma

Cirkularni noževi za testerisanje 200 i 225

Usmeravanje reznog alata

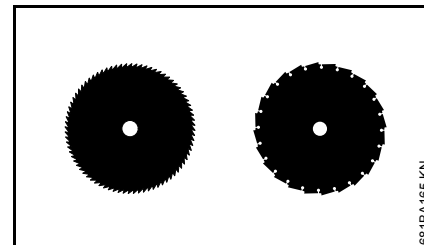

Sečiva cirkularnih noževa za testerisanje moraju biti okrenuta na desno.

Montaža reznog alata

- montirajte zaštitni prsten za testerisanje

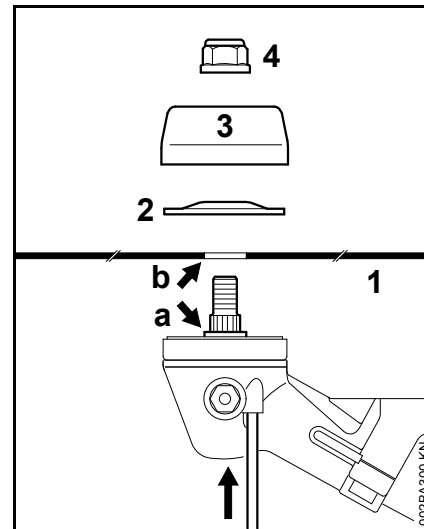

- namestite rezni alat (1)

UPOZORENJE

Prsten (a) se mora uklopiti u otvor (b) reznog alata!

Pričvršćivanje reznog alata

- namestite pritisni disk (2) – ispušćenje prema gore
- namestite zamajac (3) (za testerisanje)
- blokirajte vratilo
- navrtku (4) zavijte na vratilo okretanjem na levo i zategnite

UPOZORENJE

Navrtku, koja ima previše lak hod, zamenite.

UPUTSTVO

Izvcite alat za blokiranje vratila.

Demontaža reznog alata

- blokirajte vratilo
- odvijte navrtku okretanjem na desno
- rezni alat i njegove delove za pričvršćivanje izvcite iz prenosnog mehanizma

Gorivo

Za pogon motora mora da se koristi mešavina benzina i motornog ulja.

UPOZORENJE

Izbegavajte direktan kontakt goriva sa kožom i udisanje benzinskih isparenja.

STIHL MotoMix

STIHL preporučuje upotrebu STIHL MotoMix-a. Ova gotova mešavina goriva ne sadrži benzol ni olovo, odlikuje se visokim oktanskim brojem i uvek nudi pravi odnos mešavine.

Radi postizanja najdužeg radnog veka motora, STIHL MotoMix je mešavina koja sadrži motorno ulje za dvotaktne motore STIHL HP Ultra.

MotoMix nije dostupan na svim tržištima.

Mešanje goriva

UPUTSTVO

Neodgovarajuće radne materije ili odnos mešavine koji odstupa od propisa mogu dovesti do ozbiljnih oštećenja na pogonskom mehanizmu. Benzin ili motorno ulje lošijeg kvaliteta mogu oštetiti motor, zaptivne prstenove (karike), vodove i rezervoar goriva.

Benzin

Koristite samo **kvalitetan benzin** s oktanskim brojem od najmanje 90 ROZ – bezolovni ili sa olovom.

Benzin s udelom alkohola preko 10% može izazvati smetnje u radu motora sa ručno podesivim karburatorima i stoga se ne treba koristiti za rad takvih motora.

Motori sa sistemom M-Tronic postižu punu snagu sa benzinom s udelom alkohola do 25% (E25).

Motorno ulje

Ukoliko gorivo mešate sami, sme da se koristi samo ulje za dvotaktne motore STIHL ili drugo motorno ulje visokih performansi klase JASO FB, JASO FC, JASO FD, ISO-L-EGB, ISO-L-EGC ili ISO-L-EGD.

STIHL preporučuje upotrebu ulja za dvotaktne motore STIHL HP Ultra ili drugo motorno ulje visokih performansi i istog kvaliteta, da bi se održale granične vrednosti emisije izduvnih gasova u toku radnog veka mašine.

Odnos mešavine

kod motornog ulja za dvotaktne motore STIHL 1:50; 1:50 = 1 deo ulja + 50 delova benzina

Primeri

Količina benzina	Dvotaktno ulje STIHL 1:50	
	Litara	(ml)
1	0,02	(20)
5	0,10	(100)
10	0,20	(200)
15	0,30	(300)
20	0,40	(400)
25	0,50	(500)

- u kanister dozvoljen za gorivo prvo sipajte motorno ulje, a zatim benzin i temeljno promešajte

Čuvanje mešavine goriva

Skladištenje samo u rezervoarima dozvoljenim za gorivo, na sigurnom, suvom i hladnom mestu, zaštićenom od svetlosti i sunca.

Mešavina goriva stari – mešajte samo količinu potrebnu za nekoliko nedelja. Mešavinu goriva ne skladištite duže od 30 dana. Pod dejstvom svetla, sunca, niskih ili visokih temperatura, mešavina goriva brže postaje neupotreblija.

Međutim, STIHL MotoMix može biti skladišten bez problema i do 2 godine.

- pre sipanja u rezervoar, snažno protresite kanistar sa mešavinom goriva

! UPOZORENJE

U kanisteru može nastati pritisak – otvarajte oprezno.

- s vremena na vreme, temeljno očistite rezervoar i kanister za gorivo

Preostalo gorivo i tečnost koja je upotrebljena za čišćenje zbrinite prema propisima tako da ne ugrožavaju životnu sredinu!

Sipanje goriva



Priprema uređaja

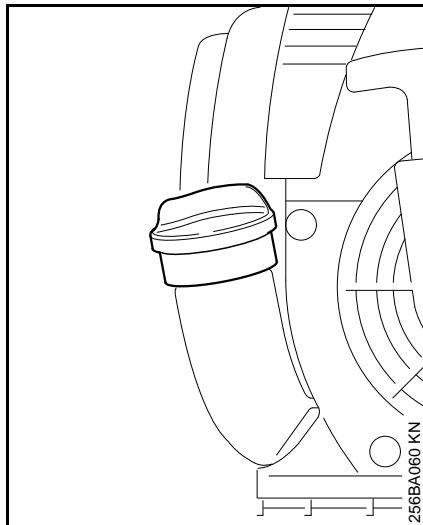

- pre sipanja goriva očistite čep rezervoara i okolinu tako da prljavština ne pada u rezervoar
- uređaj namestite tako da čep rezervoara bude okrenut prema gore

Sipanje goriva

nemojte prosipati gorivo i ne puniti rezervoar do vrha. STIHL preporučuje Sistem za sipanje goriva STIHL (posebni pribor).

- otvorite čep rezervoara
- sipajte gorivo
- zatvorite čep rezervoara

! UPOZORENJE

Posle sipanja goriva zategnite čep rezervoara rukom što je moguće čvršće.

Zamena usisne glave za gorivo

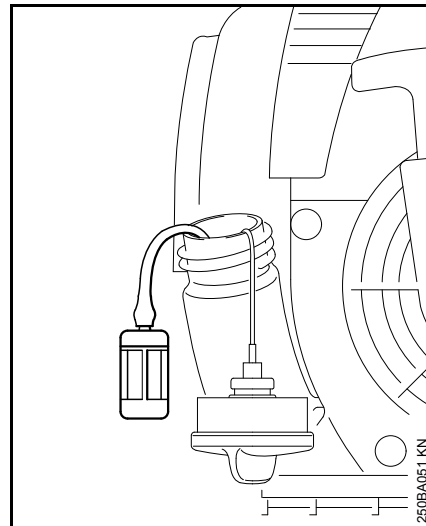

Usisnu glavu za gorivo zamenite jednom godišnje, za to:

- ispraznite rezervoar goriva
- usisnu glavu za gorivo izvucite iz rezervoara kukom i skinite je sa creva
- namestite novu usisnu glavu u crevo
- vratite usisnu glavu nazad u rezervoar

Nameštanje kaiša za oba ramena

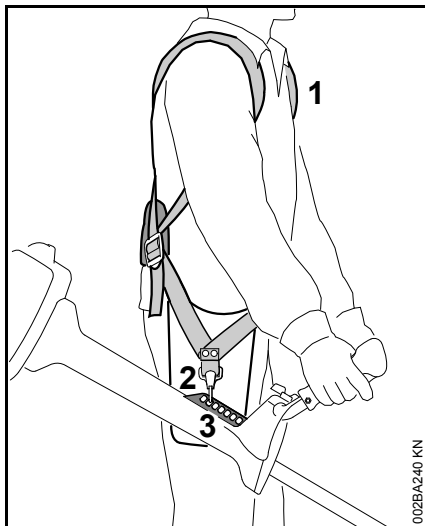

- Nameštanje kaiša za oba ramena (1)
- dužinu kaiša podesite tako da karabinska kuka (2) bude ispod desnog bedra otprilike za širinu šake. Posle podešavanja možete skratiti predugačke krajeve kaiša
- karabinsku kuku zakačite za lajsnu sa rupama (3) na uređaju

Na kraju trebate naći ispravnu tačku vešanja prema ugrađenom reznom alatu – vidite poglavlje "Izbalansirajte uređaj".

izbalansirajte uređaj

Ravnotežni položaj uređaja zavisi od reznog alata koji je ugrađen.

- pustite motorni uređaj da se uravnoteži dok je zakačan na kaišu za nošenje – po potrebi promenite tačku vešanja

Alati za košenje

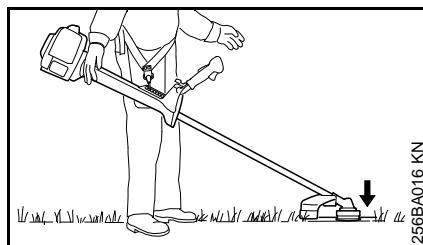

Glave za košenje, cirkularni noževi za travu, noževi za gustiš i noževi za seckanje trebalo bi da lako naležu na tlo.

Cirkularni noževi za testerisanje

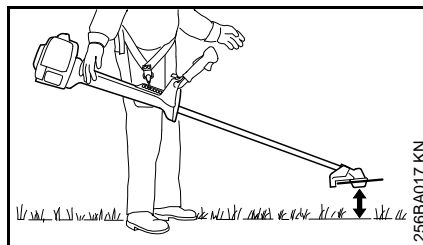

Cirkularni noževi za testerisanje treba da "lebde" iznad tla na otprilike 20 cm.

Startovanje / gašenje motora

Komandna ručica

Upravljački elementi

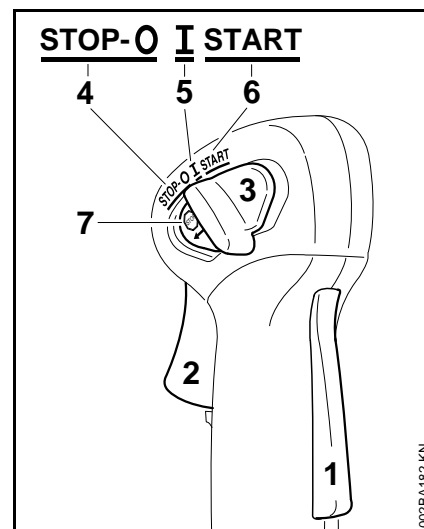



- 1 Blokada ručice gasa
- 2 Ručica gasa
- 3 Kombinovani preklopnik

Položaji kombinovanog preklopnika

- 4 **STOP-0** – motor isključen – paljenje je isključeno
- 5 **I** – pogon – motor radi ili može da se pokrene
- 6 **START** – startovanje – paljenje je uključeno – motor može da se pokrene

Simbol na kombinovanom preklopniku

- 7  – znak za zaustavljanje i strelica – da biste ugasili motor, kombinovani preklopnik gurnite u smeru strelice na znaku za zaustavljanje () na **STOP-0**

Startovanje

- pritisnite jedno za drugim blokadu ručice gasa i ručicu za gas
- obe ručice držite pritisnutim
- kombinovani preklopnik gurnite na **START** i takođe ga držite
- pustite jedno za drugim ručicu za gas, kombinovani preklopnik i blokadu ručice gasa = **položaj startnog gasa**

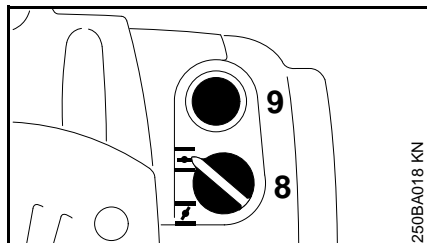

- namestite obrtno dugme (8) startnog otvora leptira

 kod hladnog motora

 kod toplog motora – takođe i ako je motor već radio, ali je još hladan

- mehur (9) ručne pumpe za gorivo pritisnite najmanje 5 puta – takođe i ako je mehur napunjen gorivom

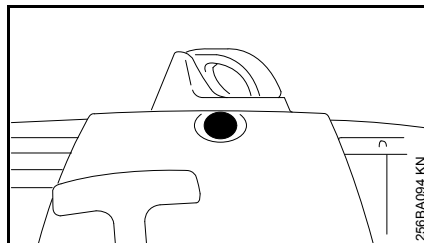

- pritisnite dugme ventila za dekompresiju **pre svakog postupka startovanja**

Pokretanje

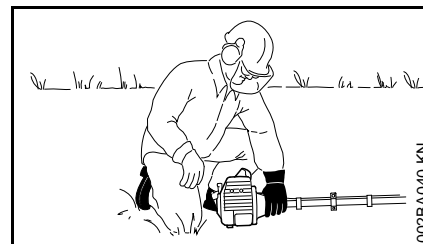
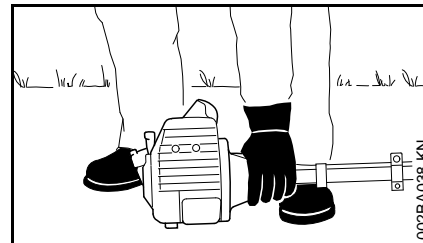

- uređaj položite na tlo tako, da bude stabilan: oslonci na motoru i oklop za rezni alat grade podlogu. Rezni alat ne sme dodirivati tlo, niti bilo kakve predmete
- zauzmite siguran položaj
- pritisnite uređaj levom rukom **čvrsto** na tlo – ne dodirujte pritom ni ručicu gasa, ni blokadu ručice gasa – palac treba da bude ispod kućišta ventilatora

UPUTSTVO

Nemojte gaziti telo uređaja ili klečati na njemu!

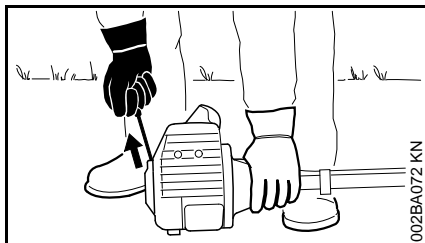

- desnom rukom uhvatite ručicu startera
- polako izvucite ručicu starera do prvog osetnog otpora i zatim je povucite brzo i snažno

UPUTSTVO

Nemojte izvlačiti uže do kraja – **opasnost od kidanja!**

- ne puštajte brzo ručicu startera – vratite je suprotno smeru izvlačenja, tako da se uže za startovanje ispravno namota
- pokrećite dalje

Posle prvog paljenja

- obrtno dugme startnog otvora leptira okrenite na 
- dugme ventila za dekompresiju pritisnite uvek iznova
- pokrećite dalje, dok motor ne proradi

Čim motor proradi

- **odmah** pritisnite ručicu gasa kratko, kombinovani preklopnik skače u radni položaj **I** – motor prelazi u prazan hod

UPOZORENJE

Kod ispravno podešenog karburatora, rezni alat se ne sme okretati pri praznom hodu motora!

Uređaj je spreman za rad.

Gašenje motora

- kombinovani preklopnik gurnite u smeru strelice na znaku za zaustavljanje  na **STOP-0**

Na vrlo niskoj temperaturi

Posle paljenja motora:

- pritisnite kratko ručicu gasa = odbavljivanje **položaja startnog gasa** – kombinovani preklopnik skače u položaj za rad **I** – motor prelazi u prazan hod
- dodajte malo gasa
- pustite motor da se zagreje

FS 400, 450: eventualno prebacite na zimsku eksploataciju – pogledajte pod "Zimska eksploatacija"

Ako motor ne pali

Obrtno dugme startnog otvora leptira

Ako posle prvog paljenja motora obrtno dugme startnog otvora leptira **nije** pravovremeno postavljeno na , onda je motor presisao.

- obrtno dugme startnog otvora leptira okrenite na 
- podesite **položaj startnog gasa**
- pokrenite motor – snažno povucite uže startera – može biti neophodno 10 do 20 povlačenja užeta

Ako motor ipak ne pali

- kombinovani preklopnik gurnite na **STOP-0**
- odvijte svećicu – pogledajte pod "Svećica"
- osušite svećicu
- ručicu gasa pritisnite do kraja i zadržite
- povucite uže startera više puta – radi provetranja komore za sagorevanje
- ponovo zavijte svećicu – pogledajte pod "Svećica"
- kombinovani preklopnik gurnite na **START**
- obrtno dugme startnog otvora leptira okrenite na  – takođe i kod hladnog motora!
- ponovo startujte motor

Podešenost sajle gasa

- proverite podešenost sajle gasa – pogledajte poglavlje "Podešavanje sajle gasa"

Rezervoar je radom ispražnjen do kraja

- posle sipanja goriva pritisnite mehur ručne pumpe za gorivo najmanje 5 puta – takođe i ako je mehur napunjen gorivom
- u zavisnosti od temperature motora, nameštite obrtno dugme startnog otvora leptira
- ponovo startujte motor

Radne napomene

U prvo vreme rada

Fabrički nov uređaj, do trećeg punjenja rezervoara nemojte pogoniti sa visokim brojem obrtaja bez opterećenja, da bi se u fazi razrađivanja motora izbegla dodatna opterećenja. Za vreme faze razrađivanja se pokretni delovi moraju međusobno prilagoditi – u pogonskom mehanizmu nastaje visoki otpor trenja. Motor dostiže svoju maksimalnu snagu posle vremena rada od 5 do 15 punjenja rezervoara.

Za vreme rada

Posle dužeg rada pod punim opterećenjem, pustite motor da radi u praznom hodu još kratko vreme, dok veća toplota ne bude odvedena strujom hladnog vazduha, tako da konstrukcioni delovi na pogonskom mehanizmu (mehanizam za paljenje, karburator) ne budu ekstremno opterećeni akumuliranjem toplote.

Posle rada

Kod kratkotrajnog mirovanja: pustite motor da se ohladi. Do sledeće upotrebe čuvajte uređaj sa praznim rezervoarom za gorivo na suvom mestu, ne u blizini izvora plamena. Kod dužeg mirovanja – vidite poglavlje "Čuvanje uređaja"

Čišćenje filtera za vazduh

Ako snaga motora osetno opadne

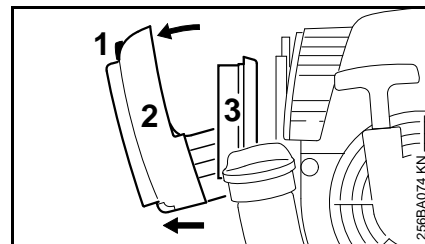

- okrenite obrtno dugme startnog otvora leptira na **I**
- odvijte zavrtanj (1)
- izvucite poklopac filtera (2)
- očistite okolinu filtera i unutrašnju stranu poklopca filtera za vazduh od grube prljavštine
- skinite i proverite filter za vazduh (3) – kod zaprljanosti ili oštećenja, zamenite filter
- postavite filter za vazduh u poklopac filtera
- namestite poklopac filtera

Podešavanje karburatora

Osnovne informacije

Karburator je fabrički standardno podešen.

Ovo podešavanje karburatora je usklađeno tako, da motor u svim radnim stanjima dobija optimalnu mešavinu goriva i vazduha.

Priprema uređaja

- ugase motor
- ugradite rezni alat
- proverite filter za vazduh – ako je potrebno, očistite ili zamenite
- proverite podešenost sajle gasa – ako je potrebno, podesite – pogledajte "Podešavanje sajle gasa"

Standardno podešavanje

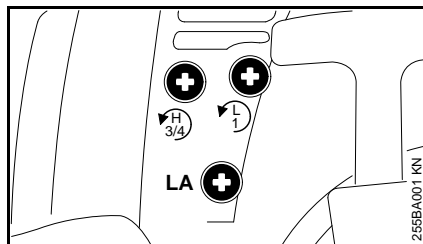

- glavni regulacioni zavrtnj (H) okrenite na levo do graničnika – maks. 3/4 obrtaja
- zavrtnj za regulaciju praznog hoda (L) pažljivo zavijte na desno do zaustavljanja – zatim ga okrenite na levo za 1 obrtaj

Podešavanje praznog hoda

- izvršite standardno podešavanje
- startujte motor i sačekajte da se zagreje

Motor se gasi u praznom hodu

- zavrtnj za minimalni otvor leptira (LA) okrećite na desno, dok motor ne proradi ravnomerno – rezni alat se ne sme okretati

Rezni alat se okreće u praznom hodu

- zavrtnj za minimalni otvor leptira (LA) okrećite na levo sve dok se rezni alat ne zaustavi, a zatim 1/2 do 1 obrtaja dalje u istom smeru

! UPOZORENJE

Ako se posle izvršenog podešavanja rezni alat ne zaustavlja u praznom hodu, dajte uređaj na popravku specijalizovanom prodavcu.

Broj obrtaja u praznom hodu neravnomeran; loše ubrzanje (i pored korekcije LA-podešavanja)

Podešavanje praznog hoda je previše posno.

- zavrtnj za regulaciju praznog hoda (L) pažljivo okrećite na levo sve dok motor ne proradi ravnomerno i sa dobrim ubrzanjem – maks. do graničnika

Broj obrtaja u praznom hodu neravnomeran

Podešavanje praznog hoda je previše masno.

- zavrtnj za regulaciju praznog hoda (L) pažljivo okrećite na desno, sve dok motor ne proradi ravnomerno i sa dobrim ubrzanjem – maks. do graničnika

Posle svake korekcije na zavrtnju za regulaciju praznog hoda (L), najčešće je neophodna i promena na zavrtnju za minimalni otvor leptira (LA).

Korekcija podešenosti karburatora kod upotrebe na velikoj visini

Ako motor ne radi zadovoljavajuće, možda je neophodna neznatna korekcija:

- izvršite standardno podešavanje
- pustite motor da se zagreje
- glavni regulacioni zavrtnj (H) okrenite samo malo na desno (posnije) – maks. do graničnika



UPUTSTVO

Nakon povratka sa velike visine ponovo vratite podešavanje karburatora na standardni položaj.

Kod previše posnog podešavanja postoji opasnost od oštećenja pogonskog mehanizma zbog nedostatka sredstva za podmazivanje i pregrevavanja.

Zimska eksploatacija



Protiv zaleđivanja filtera za vazduh i karburatora montirajte "Komplet za predzagrevanje usisnog vazduha" 4128 007 1001 (poseban pribor).

Na temperaturi ispod +10 °C, kod pojave snega u prahu ili vetra sa snegom

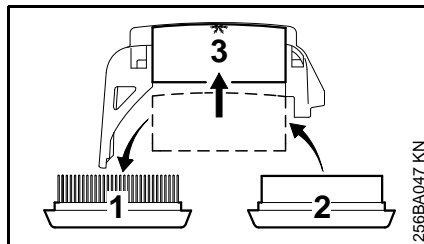

- standardni filter za vazduh (1) zamenite filterom za vazduh (2) za zimsku eksploataciju
- pokrivač (3) gurnite do graničnika u donju stranu poklopca filtera = položaj za zimsku eksploataciju

Na temperaturi preko +10 °C

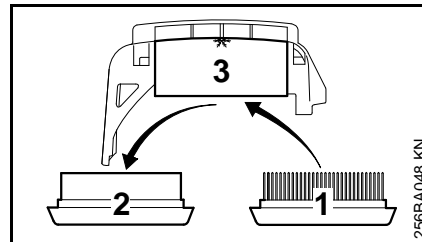

- filter za vazduh^o(2) za zimsku eksploataciju zamenite standardnim filterom za vazduh (1)
- pokrivač (3) gurnite u položaj za letnju eksploataciju

Električno grejanje držača



Uključivanje grejanja držača (zavisno od opremljenosti)

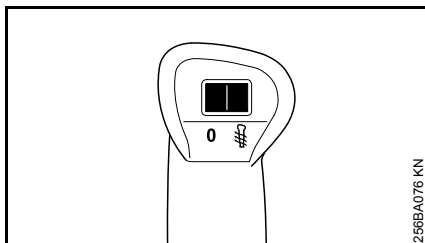

- prekidač na levom držaču na **#** – radi isključivanja ponovo na **0**

Ako vam se temperatura držača učini previsokom – okrenite prekidač na **0**.

Pregrevanje kod trajnog pogona nije moguće. Sistem za grejanje ne zahteva održavanje. Kod smetnji potražite pomoć specijalizovanog prodavca. STIHL preporučuje specijalizovanog prodavca STIHL.

Svećica

- kod nedovoljne snage motora, lošeg startovanja ili smetnji u praznom hodu, prvo proverite svećicu
- posle oko 100 radnih časova zamenite svećicu – kod jako izgorelih elektroda i ranije – koristite samo svećice koje je dozvolio STIHL, sa prigušivanjem radio smetnji – pogledajte poglavlje "Tehnički podaci"

Demontaža svećice

- kombinovani preklopnik gurnite na **STOP-0**

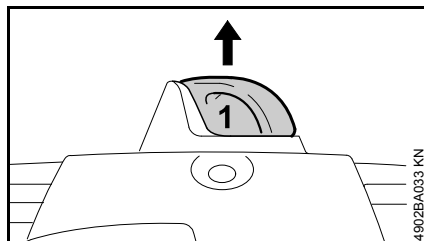

- izvucite utikač svećice (1)
- odvijte svećicu

Provera svećice

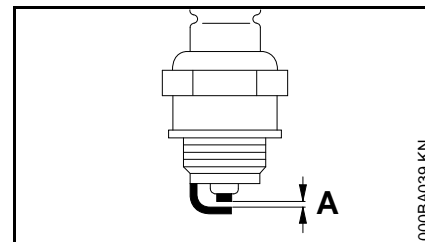

- prijavu svećicu očistite
- proverite odstojanje elektroda (A) i po potrebi ga podesite, vrednost odstojanja – pogledajte pod "Tehnički podaci"
- odstranite uzroke zaprljanosti svećice

Mogući uzroci su:

- previše motornog ulja u gorivu
- zaprljani filter za vazduh
- nepovoljni radni uslovi

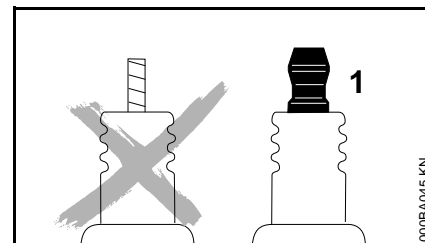

! UPOZORENJE

Ako priključna navrtka (1) nije zategnuta ili nedostaje, moguća je pojava iskrenja. Rad u lakozapaljivoj ili eksplozivnoj sredini može da izazove požare i

eksplozije. Osobe mogu biti teško povređene, a moguće su i materijalne štete.

- koristite svećice sa zaštitom od radio smetnji i sa zategnutom priključnom navrtkom

Ugradnja svećice

- zavijte svećicu i pritisnite čvrsto utikač svećice

Način rada motora

Ako je rad motora nezadovoljavajući i pored očišćenog filtera za vazduh i ispravne podešenosti karburatora i sajle gasa, moguće je da se razlog nalazi u prigušivaču buke.

Neka specijalizovani prodavac proveri zaprljanost (ugljenisanost) prigušivača buke!

STIHL preporučuje da radove na održavanju i popravkama prepustite samo specijalizovanom prodavcu STIHL.

Podmazivanje prenosnog mehanizma

Za podmazivanje koristite transmisionu mast firme STIHL (poseban pribor)

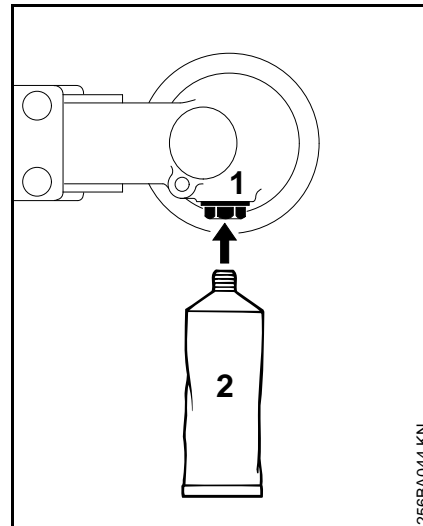

- kontrolišite količinu masti za podmazivanje na svakih 100 radnih časova
- odvijte zavrtanj za zatvaranje (1) – ako na njegovoj unutrašnjoj strani nema masti, zavijte tubu sa mašću (2)
- istisnite do 5 g masti u kućište prenosnog mehanizma

UPUTSTVO

Kućište prenosnog mehanizma se ne sme potpuno ispuniti mašću!

- ponovo zavijte i zategnite zavrtanj za zatvaranje

Čuvanje uređaja

Kod radnih pauza dužih od oko 3 meseca

- ispraznite i očistite rezervoar za gorivo na dobro provetrenom mestu
- propisno zbrinite gorivo, tako da ne ugrožava životnu okolinu
- karburator ispraznite radom da se ne bi zalepile membrane u karburatoru!
- skinite, očistite i proverite rezni alat. Metalne rezne alate zaštitite zaštitnim uljem.
- temeljno očistite uređaj, posebno rebra cilindra i filter za vazduh!
- čuvajte uređaj na suvom i sigurnom mestu – zaštitite uređaj od neovlašćene upotrebe (na pr. deca)

Oštrenje metalnih reznih alata

- kod male pohabanosti rezne alate možete naoštрити turpijom za oštrenje (poseban pribor) – kod veće pohabanosti i useklina naoštrite brusilicom ili dajte specijalizovanom prodavcu da to uradi – STIHL preporučuje specijalizovanog prodavca STIHL
- oštrite često, skidajte malo: za jednostavno dooštravanje najčešće je dovoljno izvesti dva do tri poteza turpijom

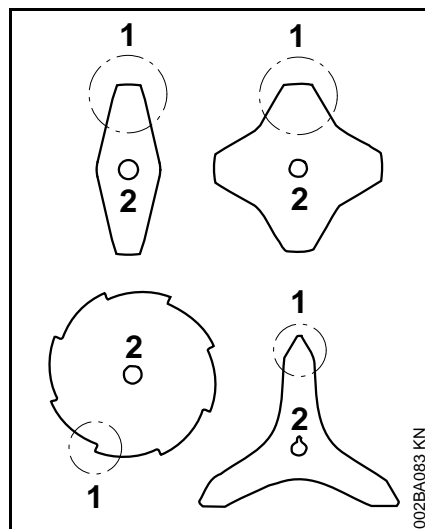

- ravnomerno oštrite krilca noža (1) – nemojte menjati konture osnove reznog lista (2)

Dalje instrukcije za oštrenje se nalaze na pakovanju reznog alata. Stoga čuvajte pakovanje reznog alata.

Balansiranje

- oko 5 puta dooštravati, zatim je potrebna provera i balansiranje reznog alata aparatom za balansiranje STIHL (poseban pribor), eventualno kod specijalizovanog prodavca – STIHL preporučuje specijalizovanog prodavca STIHL

Održavanje glave za košenje

Postavljanje motornog uređaja

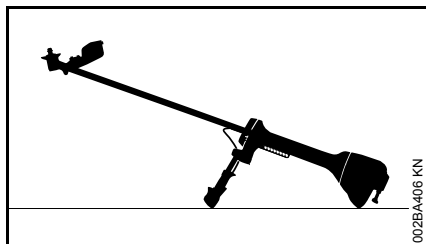

- motor ugasite
- motorni uređaj postavite tako da ležište reznog alata bude okrenuto prema gore

Zamena niti za košenje novim

Pre zamene starih niti za košenje novim, obavezno proverite moguća oštećenja glave za košenje.

! UPOZORENJE

Ako su vidljivi znaci velike pohabanosti, morate zameniti kompletnu glavu za košenje.

Nit za košenje se u daljem tekstu pominje samo kao "nit".

U isporučenom kompletu glave za košenje nalazi se ilustrovano uputstvo u kome je pokazana zamena niti. Zato, priloženi list uz glavu za košenje čuvajte na sigurnom mestu.

- Ako je potrebno, demontirajte glavu za košenje

Podošavanje niti za košenje

STIHL SuperCut

Nit se podešava automatski kada dužina niti iznosi najmanje **6 cm (2 1/2 in.)** – nož na oklopu skraćuje predugačke niti na optimalnu dužinu.

STIHL AutoCut

- uređaj sa upaljenim motorom držite iznad površine trave – glava za košenje mora da se okreće
- glavom za košenje dodirnite tlo – nit se izvlači i zatim se skraćuje na optimalnu dužinu pomoću noža na oklopu

Nit se izvlači iz glave za košenje posle svakog dodirivanja tla. Zato, u toku rada, obratite pažnju na rezni učinak glave za košenje. Prečestim dodirivanjem glave za košenje tla, neupotrebljeni delovi niti za košenje bivaju odsečeni nožem.

Nit se izvlači samo kada krajevi niti imaju dužinu od najmanje **2,5 cm (1 in.)**.

STIHL TrimCut

! UPOZORENJE

Za naknadno izvlačenje niti rukom, obavezno ugazite motor – u suprotnom, **opasnost od povreda!**

- kućište kalema povucite prema gore – okrenite ga na levo oko 1/6 obrtaja, dok se ne uklopi – i opet ga pustite da se vrati sistemom opruge
- krajeve niti izvucite prema spolja

Ako je potrebno, postupak ponavljajte sve dok oba kraja niti ne budu dosegala do noža na oklopu.

Otpriblike **4 cm (1 1/2 in.)** niti biva izvučeno posle okretanja od jednog do drugog uklopljavanja. .

Zamena niti za košenje

STIHL PolyCut

U glavu za košenje PolyCut se umesto reznog noža takođe može ugraditi i odsečena nit.

STIHL DuroCut, STIHL PolyCut

! UPOZORENJE

Kod ručnog opremanja glave za košenje obavezno ugazite motor – u suprotnom, **opasnost od povreda!**

- u glavu za košenje ugradite odsečenu nit prema isporučenom uputstvu

Zamena noževa

STIHL PolyCut

Pre zamene reznih noževa obavezno proverite moguća oštećenja glave za košenje.

! UPOZORENJE

Ako su vidljivi znaci velike pohabanosti, morate zameniti kompletnu glavu za košenje.

Rezni noževi se u daljem tekstu pominju samo kao "noževi".

U isporučenom kompletu glave za košenje nalazi se ilustrovano uputstvo u kome je pokazana zamena noževa. Zato, priloženi list uz glavu za košenje čuvajte na sigurnom mestu.

 **UPOZORENJE**

Kod dogradnje glave za košenje obavezno ugasite motor – u suprotnom, **opasnost od povreda!**

- demontirajte glavu za košenje
- noževe zamenite kao što je pokazano u ilustrovanom uputstvu
- ponovo ugradite glavu za košenje

Napomene za održavanje i negu

Podaci se odnose na normalne uslove primene. Kod otežanih uslova za rad (puno prašine itd.) i dužih svakodnevnih radnih vremena, odgovarajuće skratite navedene intervale.		pre početka rada	po obavljenom radu, odn. svakodnevno	posle svakog punjenja rezervoara	nedeljno	mesečno	godišnje	kod smetnji	kod oštećenja	po potrebi
Kompletna mašina	vizuelna provera (stanje, zaptivenost)	X		X						
	čišćenje		X							
Komandna ručica	provera funkcionalnosti	X		X						
Filter za vazduh	čišćenje							X		X
	zamena								X	
Ručna pumpa za gorivo (ako postoji)	provera	X								
	remont kod specijalizovanog prodavca ¹⁾								X	
Usisna glava u rezervoaru za gorivo	provera							X		
	zamena						X		X	X
Rezervoar goriva	čišćenje					X		X		X
Karburator	kontrola praznog hoda, rezni alat se ne sme okretati	X		X						
	podešavanje praznog hoda									X
Svećica	podešavanje odstojanja elektroda							X		
	zamena na svakih 100 radnih časova									
Usisni otvor vazdušnog hlađenja	vizuelna provera		X							
	čišćenje									X
Hvatač varnica ²⁾ u prigušivaču buke	provera kod specijalizovanog prodavca ¹⁾							X		X
	čišćenje odn. zamena kod specijalizovanog prodavca ¹⁾								X	
Dostupni zavrtnji i navrtke (osim zavrtnja za podešavanje)	dotezanje									X
Antivibracioni elementi	provera	X						X		X
	zamena kod specijalizovanog prodavca ¹⁾								X	

Podaci se odnose na normalne uslove primene. Kod otežanih uslova za rad (puno prašine itd.) i dužih svakodnevnih radnih vremena, odgovarajuće skratite navedene intervale.		pre početka rada	po obavljenom radu, odn. svakodnevno	posle svakog punjenja rezervoara	nedeljno	mesečno	godišnje	kod smetnji	kod oštećenja	po potrebi
Rezni alat	vizuelna provera	X		X						
	zamena								X	
	provera čvrstog naleganja	X		X						
Metalni rezni alat	oštrjenje	X								X
Podmazivanje prenosnog mehanizma	provera				X			X		X
	dopuna									X
Sigurnosne nalepnice	zamena								X	

- 1) STIHL preporučuje specijalizovane prodavce firme STIHL
 2) dostupnost u zavisnosti od tržišta

Svesti habanje na minimum i izbeći oštećenja

Pridržavanje odrednica ovog uputstva za upotrebu sprečava prekomerno habanje i oštećenja na utređaju.

Upotreba, održavanje i skladištenje uređaja moraju se sprovoditi tako brižno, kao što je opisano u ovom uputstvu za upotrebu.

Za sva oštećenja koja su prouzrokovana nepridržavanjem sigurnosnih napomena, kao i napomena za opsluživanje i održavanje, odgovoran je sam korisnik. Ovo posebno važi za:

- promene na proizvodu koje nije odobrio STIHL
- upotrebu alata ili pribora, koji nisu dopušteni za uređaj, nisu pogodni ili su lošeg kvaliteta
- nenamensku upotrebu uređaja
- upotrebu uređaja kod sportskih ili takmičarskih priredbi
- posledične štete zbog daljeg korišćenja uređaja sa neispravnim sastavnim delovima

Radovi na održavanju

Svi radovi navedeni u poglavlju "Napomene za održavanje i negu" moraju se redovno sprovoditi. Ukoliko sam korisnik ne može sprovesti ove radove na održavanju, treba ih naložiti specijalizovanom prodavcu.

STIHL preporučuje da radove na održavanju i popravkama prepustite samo specijalizovanom prodavcu

STIHL. Specijalizovanim prodavcima STIHL se redovno nude kursevi i pružaju im se tehničke informacije.

Ako se ovi radovi propuste ili nestručno izvedu, mogu nastati oštećenja za koje je odgovoran sam korisnik. Tu spadaju između ostalog:

- oštećenja na pogonskom mehanizmu, kao posledica nepravovremenog ili nedovoljno sprovedenog održavanja (na pr. filteri za vazduh i gorivo), pogrešnog podešavanja karburatora ili nedovoljnog čišćenja sistema za hlađenje (usisni prorezi, rebra cilindra)
- oštećenja od korozije i druge posledične štete zbog neprikladnog skladištenja
- oštećenja na uređaju kao posledica upotrebe rezervnih delova lošeg kvaliteta

Potrošni delovi

Neki delovi motornog uređaja podležu normalnom habanju i pored namenske upotrebe i moraju se prema načinu i trajanju korišćenja pravovremeno zameniti. Između ostalog, tu spadaju:

- rezni alati (svi tipovi)
- delovi za pričvršćivanje reznih alata (zamajci, navrtke itd.)
- oklopi reznih alata
- spojnica
- filteri (za vazduh, gorivo)
- mehanizam za pokretanje

- svećica
- antivibracioni elementi

Važni sastavni delovi

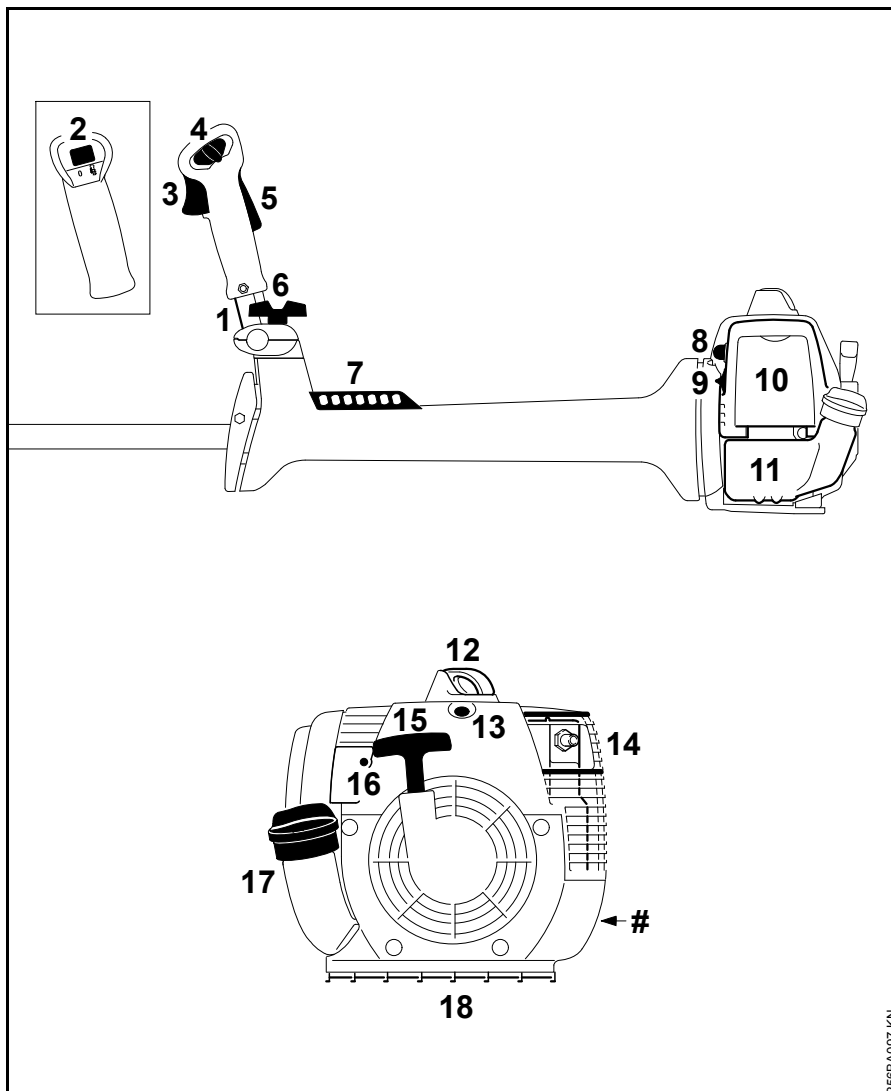

- 1 Prihvatna cev
- 2 Prekidač za grejanje držača (poseban pribor)
- 3 Ručica gasa
- 4 Kombinovani preklopnik
- 5 Blokada ručice gasa
- 6 Stezni zavrtnaj
- 7 Lajsna sa rupama
- 8 Ručna pumpa za gorivo
- 9 Obrtno dugme startnog otvora leptira
- 10 Poklopac filtera
- 11 Rezervoar goriva
- 12 Utikač svećice
- 13 Ventil za dekompresiju
- 14 Prigušivač buke
- 15 Ručica startera
- 16 Zavrtnaj za podešavanje karburatora
- 17 Čep rezervoara
- 18 Zaštitna ploča
- # Broj mašine

2565A097_KN

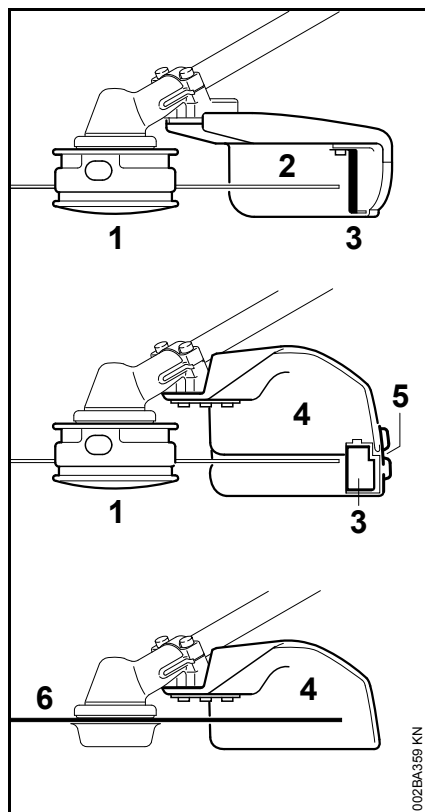

- 1 Glava za košenje
- 2 Oklop (samo za glave za košenje)
- 3 Nož
- 4 Oklop (za sve alate za košenje)
- 5 Keclja
- 6 Metalni alat za košenje

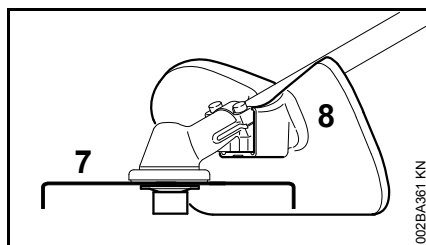

- 7 Nož za seckanje
- 8 Oklop za seckanje (samo za nož za seckanje)

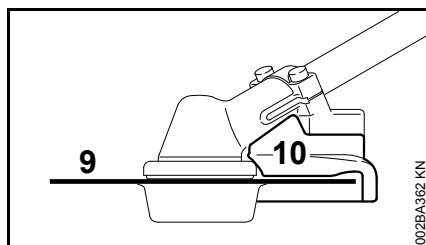

- 9 Cirkularni nož za testerisanje
- 10 Graničnik (samo za cirkularne noževe za testerisanje)

Tehnički podaci

Pogonski mehanizam

Jednocilindarski dvotaktni motor STIHL

FS 400

Radna zapremina:	40,2 cm ³
Unutrašnji prečnik cilindra:	40 mm
Radni hod klipa:	32 mm
Snaga prema ISO 8893:	1,9 kW (2,6 KS) pri 9000 1/min
Broj obrtaja u praznom hodu:	2800 1/min
Broj obrtaja ograničenja (nazivna vrednost):	12500 1/min
Maks. broj obrtaja pogonskog vratila (pogon reznog alata)	
FS 400:	8930 1/min
FS 400 sa dugim telom:	8930 1/min
FS 400 sa kratkim telom:	8750 1/min

FS 450

Radna zapremina:	44,3 cm ³
Unutrašnji prečnik cilindra:	42 mm
Radni hod klipa:	32 mm
Snaga prema ISO 8893:	2,1 kW (2,9 KS) pri 9000 1/min
Broj obrtaja u praznom hodu:	2800 1/min

Broj obrtaja ograničenja (nazivna vrednost):	12500 1/min
Maks. broj obrtaja pogonskog vratila (pogon reznog alata)	
FS 450:	8930 1/min
FS 450 sa dugim telom:	8930 1/min
FS 450 sa kratkim telom:	8750 1/min

Mehanizam za paljenje

Elektronski upravljani magnetni upaljač

Svećica (sa otklonjenim smetnjama): Bosch WSR 6 F, NGK BPMR 7 A
 Odstojanje elektroda: 0,5 mm

Sistem za gorivo

Membranski karburator neosetljiv na položaj, sa integrisanom pumpom za gorivo

Zapremina rezervoara za gorivo:

FS 400:	670 cm ³ (0,67 l)
FS 450:	670 cm ³ (0,67 l)

Težina

bez goriva, bez reznog alata i oklopa
 FS 400: 8,0 kg
 FS 400 sa kratkim telom: 8,1 kg

bez goriva, bez reznog alata i oklopa
 FS 450: 8,0 kg
 FS 450 sa kratkim telom: 8,1 kg
 FS 450 sa dugim telom: 8,1 kg

Ukupna dužina

bez reznog alata
 FS 400: 1765 mm
 FS 400 sa kratkim telom: 1635 mm
 FS 450: 1765 mm
 FS 450 sa kratkim telom: 1635 mm
 FS 450 sa dugim telom: 1825 mm

Vrednosti zvuka i vibracija

Za utvrđivanje vrednosti zvuka-i vibracija kod FS-uređaja, u istom odnosu se u obzir uzimaju radna stanja prazan hod i najviši nominalni broj obrtaja.

Za više podataka o ispunjavanju smernice za poslodavce Vibracije 2002/44/EG, vidite na www.stihl.com/vib

Nivo pritiska zvuka L_{peq} prema ISO 22868

sa glavom za košenje
 FS 400: 99 dB(A)
 FS 450: 99 dB(A)
 sa metalnim alatom za košenje
 FS 400: 97 dB(A)
 FS 450: 99 dB(A)

Nivo snage zvuka L_{weq} prema ISO 22868

sa glavom za košenje
 FS 400: 112 dB(A)
 FS 450: 113 dB(A)
 sa metalnim alatom za košenje
 FS 400: 110 dB(A)
 FS 450: 111 dB(A)

Vibraciona vrednost a_{hv,eq} prema ISO 22867

sa glavom za košenje	Rukohvat levo	Rukohvat desno
FS 400:	2,5 m/s ²	2,5 m/s ²
FS 450:	3,0 m/s ²	3,0 m/s ²

sa metalnim alatom za košenje	Rukohvat levo	Rukohvat desno
FS 400:	2,1 m/s ²	2,4 m/s ²
FS 450:	3,6 m/s ²	2,6 m/s ²

Za nivo pritiska zvuka i nivo snage zvuka, K-vrednost prema smernici 2006/42/EG = 2,0 dB(A); za vibracionu vrednost, K-vrednost prema smernici 2006/42/EG = 2,0 m/s².

REACH

REACH je oznaka za propis EU u vezi registracije, procene i dozvole za upotrebu hemikalija.

Za više informacija u vezi ispunjivanja propisa REACH (EU) br. 1907/2006 pogledajte na www.stihl.com/reach

Emisiona vrednost izduvnih gasova

CO₂ vrednost izmerena prilikom postupka homologacije u EU navedena je na www.stihl.com/co2 u tehničkim podacima o proizvodu.

Izmerena CO₂ utvrđena je na reprezentativnom motoru prema normiranom postupku provere u laboratorijskim uslovima i ne predstavlja izričitu ili podrazumevajuću garanciju u vezi sa performansama određenog motora.

Važeći zahtevi u vezi sa emisijom izduvnih gasova će biti ispunjeni ukoliko se pridržavate namenske upotrebe i održavanja koji su opisani u ovom uputstvu za upotrebu. U slučaju promena na motoru prestaje dozvola za upotrebu.

Napomene za popravke

Korisnici ovog uređaja smeju obavljati samo radove na održavanju i nezi uređaja opisane u ovom uputstvu za upotrebu. Dalje popravke smeju obavljati samo specijalizovani prodavci.

STIHL preporučuje da radove na održavanju i popravkama prepustite samo specijalizovanom prodavcu STIHL. Specijalizovanim prodavcima STIHL se redovno nude kursevi i pružaju im se tehničke informacije.

Kod izvođenja popravki koristite samo rezervne delove koji su dopušteni za ovaj uređaj od strane firme STIHL ili delove sa istim tehničkim karakteristikama. Koristite samo rezervne delove visokog kvaliteta. U suprotnom može nastati opasnost od nezgoda ili oštećenja na uređaju.

STIHL preporučuje korišćenje originalnih delova STIHL.

Originalni rezervni delovi STIHL se prepoznaju prema broju rezervnog dela, prema natpisu **STIHL**® i u datim slučajevima prema oznaci za rezervne delove **G**® (na manjim delovima može da stoji i samo ta oznaka).

Uklanjanje

Prilikom rashodovanja dotrajalih uređaja, pridržavajte se propisa specifičnih za dotičnu zemlju.

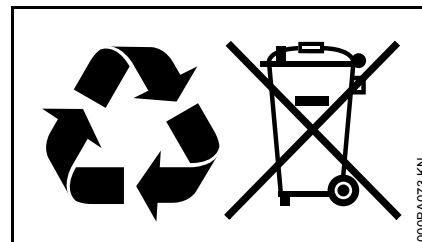

Uređaje STIHL ne treba bacati u kućno đubre. Uređaj STIHL, aku-bateriju, pribor i pakovanje prosledite na ekološki povoljnu reciklažu.

Najnovije informacije u vezi rashodovanja možete dobiti kod specijalizovanog prodavca STIHL.

EU izjava o usaglašenosti

ANDREAS STIHL AG & Co. KG
Badstr. 115
D-71336 Waiblingen
Deutschland

izjavljuje pod punom odgovornošću, da

Vrsta konstrukcije: Slobodni sekač
Fabrička marka: STIHL
Tip: FS 400
FS 400 K
FS 450
FS 450 K
FS 450 L

Identifikacija serije: 4128

Radna zapremina

svi FS 400: 40,2 cm³

svi FS 450: 44,3 cm³

odgovara merodavnim odredbama u smernicama 2011/65/EU, 2006/42/EG, 2014/30/EU i 2000/14/EG, i da je proizvod razvijen i proizveden u saglasnosti sa sledećim normama koje su važeće prema datumu proizvodnje:

EN ISO 11806-1, EN 55012,
EN 61000-6-1

Kod utvrđivanja izmerenog i garantovanog nivoa snage zvuka postupano je prema smernici 2000/14/EG, dodatak V, uz primenu standarda ISO 10884.

Izmereni nivo snage zvuka

svi FS 400: 112 dB(A)

svi FS 450: 113 dB(A)

Garantovani nivo snage zvuka

svi FS 400: 114 dB(A)

svi FS 450: 115 dB(A)

Čuvanje tehničke dokumentacije:

ANDREAS STIHL AG & Co. KG
Produktzulassung

Godina proizvodnje i broj mašine navedeni su na uređaju.

Waiblingen, 28.10.2019

ANDREAS STIHL AG & Co. KG

po ovlašćenju



Thomas Elsner

Rukovodilac "Razvoj proizvoda i usluga"



0458-255-5621-B

serbisch



www.stihl.com



0458-255-5621-B